

## Kelvin Aura

Brugsanvisning - DK  
Bruksanvisning - SE  
Instrukser for bruk - NO



Sikkerhedsinstruktioner	4
Introduktion	11
Tekniske specifikationer	12
Produktbeskrivelse	14
Brug	15
Vedligeholdelse	21
Transport og opbevaring	22
Fejl	24
Garanti	28
Bortskaffelse af produkt og emballage	29



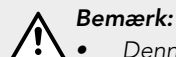

### Bemærk:

- Denne vejledning er et supplement til kørestolens brugermanual. Alle sikkerhedsinstruktioner fra kørestolens brugermanual gælder også for en kørestol udstyret med en Aura-skubbestøtte.
- Læs denne vejledning og kørestolens brugermanual omhyggeligt, inden du bruger skubbestøtten.
- Hvis du ser dette symbol i manualen, angiver det en instruktion. Følg altid denne instruktion. Uagtsomhed kan have en negativ påvirkning på betjeningen af Aura-skubbestøtten og kan forårsage fysisk skade eller beskadigelse af skubbestøtten, kørestolen eller miljøet.

### Generelt

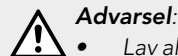

### Advarsel:

- Lav aldrig om på skubbestøttens konstruktion.
- Forsøg aldrig at åbne huset til de elektroniske komponenter. Dette kan forårsage uoprettelig skade og vil annullere garantien.

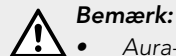

### Bemærk:

- Aura-skubbestøtten har et fuldt programmerbart elektronisk styresystem. Ændringer af programmeringen må kun foretages af serviceteknikere og forhandlere, der er autoriseret af Life & Mobility.
- Brug kun originale Life & Mobility-dele og -tilbehør.
- Tildæk eller fjern aldrig sikkerhedsinstruktionerne og mærkaterne.

### Personlige krav

Aura-skubbestøtten er en hjælp for ledsageren og stiller ingen yderligere krav til kørestolsbrugeren. Brugerkravene i kørestolens brugermanual gælder stadig.



### Bemærk:

- I tilfælde af fejl eller et tomt batteri deaktiveres skubbestøtten. Under sådanne omstændigheder skal ledsageren være i stand til at gøre kørestolen sikker. Dette kan for eksempel gøres ved at sætte kørestolen i friløb og fortsætte med at skubbe manuelt eller ved at aktivere bremsen og søge hjælp.
- Ved brug af Aura-skubbestøtten på skrånninger bestemmer ledsagerens kondition til dels den maksimale hældning, hvormed kørestolen kan bruges sikkert.

### Montering og justering



### Advarsel:

- Inden du bruger skubbestøtten, skal du kontrollere, at alle dens dele er korrekt monteret og fastgjort.



### Bemærk:

- Ved indstilling af højden og vinklen på skubbehåndtagene skal du kontrollere, at kablerne ikke kan komme i klemme.

### Brug af Aura

(Se også kapitlet 'Brug').



### Advarsel:

- Sluk for skubbestøtten, hvis kørestolen efterlades uden opsyn.



**Bemærk:**

- I Nederlandene er det obligatorisk som minimum at have en WA-ansvarsforsikring for din elektriske skubbestøtte.\*

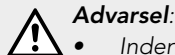
**Skråninger og andre forhindringer****Advarsel:**

- Inden parkeringsbremserne udløses med friløbsgrebet, skal du kontrollere, at kørestolen ikke kan foretage uønskede bevægelser.
- Dette kan føre til farlige situationer, især på skråninger. Skift ikke til friløb, medmindre det er strengt nødvendigt. Lad i den slags situationer brugeren træde ud først og sikre, at der er tilstrækkelig hjælp til at holde fast i kørestolen. (Se også 'Brug uden skubbestøtte').

**Bemærk:**

- Undgå skråninger med en hældning på mere end 7°.
- Når du går ned ad en skråning, skal du altid holde din hastighed under kontrol.
- Aura-skubbestøtten bruger meget mere strøm på vej op ad en skråning end på en jævn overflade. Dette kan reducere rækkevidden betydeligt. Vær opmærksom på batteriindikatoren for at forhindre uventede driftsstop.

**Batterioplader**

(Se også kapitlet 'Brug').

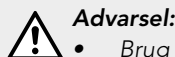
**Advarsel:**

- Brug kun batteriopladeren til at oplade Aura-skubbestøttens 36V Li-ion/Li-Fe genopladelige batteri. Opladning af andre batterier end dem, der følger med Aura-skubbestøtten, kan forårsage eksplosioner og personskade.

\*WA er en ansvarsforsikring, der kræves af offentlig lovgivning. Enhver skade, du påfører andre med din skubbestøtte, og som du er juridisk ansvarlig for, vil blive dækket. Dette gælder ikke skader på din kørestol, som er din egen skyld. Et forsikret køretøj identificeres af en forsikringsplade bagpå.

- Opladning af ikke-genopladelige batterier kan forårsage eksplosioner.
- Kortslutning af + og - på batteriopladerens stik kan forårsage stød, brand og/eller andre ulykker.
- Oplad aldrig Aura-skubbestøtten, mens nogen sidder i kørestolen.
- Batteriopladerens funktioner forbeholdt dem, der fuldt ud har kunnet forstå instruktionerne og sikkerhedsforanstaltningerne.
- Opbevar batteriopladeren utilgængeligt for børn.
- Åbn aldrig batteriopladeren.
- Vedligeholdelse må kun udføres af autoriserede serviceteknikere.
- Lad ikke en tilsluttet batterioplader stå uden opsyn, oplad f.eks. ikke natten over.

**Forsigtig:**

- Tilslut altid ladekablet først til Aura, og sæt derefter batteriopladeren i stikkontakten.
- Afbryd opladningen ved at tage ladekablet ud af stikkontakten:
  - Hvis opladningen ikke er afsluttet inden for det foreskrevne maksimum på 7 timer.
  - Hvis der er en unormal lugt, utætheder eller deformation af opladeren, batteriet eller andre dele.

**Bemærk:**

- Batteriopladeren varmes lidt op under opladning. Dette er normalt.
- Kontrollér altid isoleringen på stikket og kablet før brug.
- Brug ikke andre kabler end det medfølgende.
- Tag stikket ud af stikkontakten efter afslutning af opladningscyklussen.
- Brug kun batteriopladeren i godt ventilerede områder.





## Sikkerhedsinstruktioner

- Udsæt ikke batteriopladeren for regn og fugt.
- Dæk aldrig batteriopladeren til, og hold den væk fra andre genstande.
- Hold altid batteriopladeren vandret (på gummisålerne).

### Aura-batteri

-  **Advarsel:**
- Hvis der er en usædvanlig lugt, røg, lækage og/eller deformation af batteriet, skal du straks afbryde brugen.
  - Indsæt ikke (meta)dele i ladestikket, da dette kan forårsage kortslutning.

-  **Forsigtig:**
- Sørg for ikke at overbelaste Aura. Overhold den maksimale brugervægt og driftsbetingelser.
  - Sluk omgående for Aura, hvis du observerer nogen defekter i batteriet eller de elektriske komponenter.

-  **Bemærk:**
- Brug ikke kemiske rengøringsmidler på de elektriske komponenter.
  - Sørg for, at de elektriske komponenter er beskyttet mod overskydende vand, f.eks. under rengøring.
  - Bortskaf ikke tomme eller defekte batterier sammen med almindeligt husholdningsaffald. Kontakt kommunen for de regler, der gælder for bortskaffelse af farligt husholdningsaffald.

**Transport af kørestolen uden passager**  
(se også kapitlet 'Transport og opbevaring').



## Sikkerhedsinstruktioner

-  **Advarsel:**
- Fjern aldrig skubbehåndtagene, da dette vil beskadige kablerne.
  - Sørg for, at styreenheden og styrehåndtaget forbliver frie under transport. Disse kan blive beskadiget, hvis de får slag eller blive kilet fast.

-  **Bemærk:**
- Kørestolen kan foldes sammen som beskrevet i kørestolens manual.
  - Aura-skubbestøtten gør kørestolens grundsektion 24 kg tungere end standardkørestolen. Med skubbestøtten vejer grundsektionen derfor cirka 60 kg.
  - Sluk for skubbestøtten, mens du transporterer kørestolen uden person.

### Transport af kørestolen med passager

(se også kapitlet 'Transport og opbevaring').

-  **Advarsel:**
- En person må kun sidde i kørestolen under transport, hvis kørestolen er udstyret med et klistermærke, der angiver, at den er godkendt til det.

-  **Bemærk:**
- Sluk for skubbestøtten, mens du transporterer kørestolen med passager.



**Diverse****Forsigtig:**

- *Aura-skubbestøtten er stænsikker. Du bør derfor undgå at køre gennem lavvandede eller dybe vandpytter.*
- *Kørestolen, som Aura-skubbestøtten er monteret på, må aldrig sprøjtes med en højtryksrenser eller slange, da dette kan forårsage uoprettelig skade på Aura-skubbestøtten.*
- *Lad ikke Aura-skubbestøtten komme i kontakt med havvand, da havvand er ætsende og vil ruste Aura-skubbestøtten.*
- *Lad ikke Aura-skubbestøtten komme i kontakt med sand, da det kan trænge ind i de bevægelige og forårsage unødvendigt hurtigt slid.*

**EMC-godkendt**

Aura-skubbestøtten er godkendt til EMC (elektromagnetisk kompatibilitet). Test har vist, at Aura ikke er følsom over for eller skadelig for mobilt kommunikationsudstyr og elektronisk styret udstyr. På trods af dette skal du være forsigtig, når du bruger Aura sammen med mobilt eller elektronisk udstyr.

Det frarådes endvidere at bruge Aura tæt på stærke elektriske eller magnetiske felter, som kan findes i industrielle miljøer. Hvis du bemærker problemer, skal du slukke for skubbestøtten.

Kære bruger

En kørestol skal være behagelig, ikke kun for brugeren, men også for ledsageren. Først da er optimal mobilitet garanteret.

Din kørestol er udstyret med en Aura-skubbestøtte. I denne vejledning finder du alt, hvad du behøver vide om Aura, lige fra sikkerhedsinstruktioner og betjeningsfunktioner til vedligeholdelsestips. Afsnit, der er vigtige for din sikkerhed, er markeret i teksten med et sikkerhedssymbol.

**Advarsel:**

- *Hvis sikkerhedsanvisningerne, instruktionerne, advarslerne og vedligeholdelsesbefalinger ikke følges, kan det have en negativ effekt på skubbestøttens ydeevne, og det kan resultere i fysisk skade eller beskadigelse af kørestolen eller omgivelserne/miljøet.*

**Bemærk:**

- *Denne vejledning er et supplement til kørestolens brugermanual. Alle sikkerhedsinstruktioner fra kørestolens brugermanual gælder også for en kørestol udstyret med en Aura-skubbestøtte.*
- *Læs denne vejledning og kørestolens brugermanual omhyggeligt, inden du bruger skubbestøtten.*
- *Opbevar brugervejledningen et sikkert sted til en eventuel fremtidig bruger.*

Vi holder dig gerne orienteret om opdateringer, brugeroplevelser og anden nyttig information. Du kan jævnligt læse om den seneste udvikling på [www.life-mobility.com](http://www.life-mobility.com).

Med venlig hilsen  
Life & Mobilitys ledelse og personale



## Tekniske specifikationer

Specifikationerne for Aura-skubbestøtte er angivet nedenfor. Andre specifikationer for kørestolen findes i kørestolens brugermanual.

- Tilsigtet brug: Indendørs og udendørs på hårde underlag
- Maksimal sikker hældning: 7 grader
- Ekstra vægt af Aura-skubbestøtte: 24 kg
- Maksimal hastighed: 6 km/t
- Batteritype: Li-Ion, 36 V
- Batterikapacitet: 11,6 Ah
- Batterivægt: 3 kg
- Ladetid: 6 timer for fuld opladning
- Driftsområde (rækkevidde): 18 km\*
- Opladerindgang: 100 – 240V 50/60Hz
- Opladerudgang: 24V DC/2,35 A
- Driftstemperatur under brug: -5 °C til 45 °C
- Driftstemperatur under opladning: +10 °C til +40 °C
- Driftstemperatur under opbevaring og transport: -10 °C til +60 °C\*\*

### Testspecifikationer

Aura-skubbestøtten i kombination med kørestolen opfylder følgende standarder:

- EN 12183:2009 Hånddrevne kørestole
- EN 12184:2009 Elektriske kørestole, den elektriske del af kørestolen
- ISO 7176- 8:1998 Krav til statisk elektricitet, stød, træthed og styrke
- ISO 7176- 9:2001 Klimatest
- ISO 7176-14:2008 Kontrolsystemkrav
- ISO 7176-19:2001 Kørestolskrav til brug som kørestol i minibusser.
- ISO 7176-21:2009 Elektromagnetisk kompatibilitet (EMC)

\* I praksis kan rækkevidden være lavere. Brugerens vægt, vejforhold, jordoverfladen, hældninger og batteriets alder kan have en negativ påvirkning på rækkevidden.

\*\* Ved langtidsoptagning med batteri: 10-30 °C



CE-mærkat

## Tekniske specifikationer

### Service og teknisk support

Kontakt din forhandler, hvis du har spørgsmål eller for vedligeholdelse eller reparationer. Hav altid serienummeret klar. Du kan finde dette på enhedens CE-mærkat (X).

### Forventet levetid

Life & Mobility tildeler dette produkt en levetid på 7 år. Det betyder, at produktet i denne periode kan repareres, er sikkert og brugbart.

Ovenstående erklæring gælder kun, hvis brugeren bruger produktet på den måde, som Life & Mobility har tiltænkt, mærket med CE og omfatter brug af originalt tilbehør.



**Kontrol af leveringen**

Inden du bruger skubbestøtten, skal du kontrollere, om leveringen stemmer overens med produktbeskrivelsen nedenfor. Hvis du finder transportskader ved levering, bedes du informere din forhandler.

Hos Life & Mobility er vi sikre på, at skubbestøtten lever op til dine forventninger og håber, at den giver dig stor bekvemmelighed.

**Produktbeskrivelse**

Skubbestøtte

- A. Kontrolenhedens kontrolpanel
- B. Kontrolenhedens kontrolhåndtag
- C. Opladertilslutningspunkt
- D. Hjul med fremdriftsmotor
- E. Friløbsgreb (lille sort håndtag)
- F. Hus til styreenhed og batteri
- G. Batteri

Kontrolpanel

- H. Kontakt
- I. Hastighedsindstilling 1 til 4
- J. Indendørs indstilling
- K. Off-position (slukket)
- L. Batteriindikator

Ikke afbilledet

- Batterioplader med tilslutningskabel

**Batteriet ved levering**

Kørestolens batteri er opladet ved levering. Det betyder, at kørestolen er klar til brug. Det er muligt, at batteriet ikke er fuldt opladet, fordi det er blevet delvist afladet under opbevaring og transport.

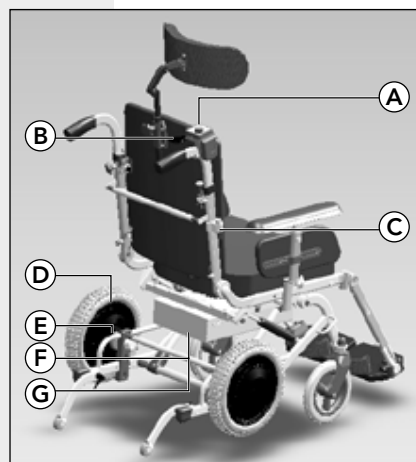

Produktbeskrivelse

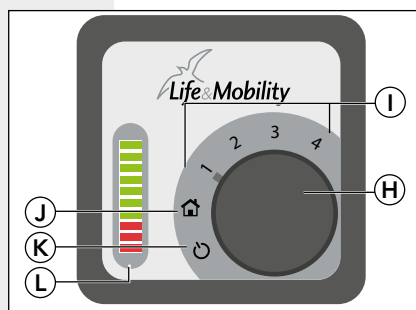

Kontrolpanel

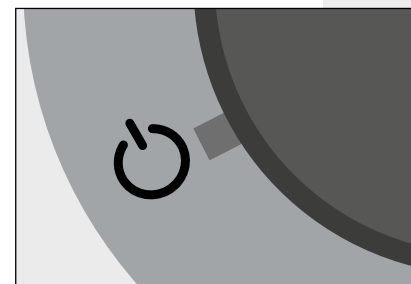

'Off'-position

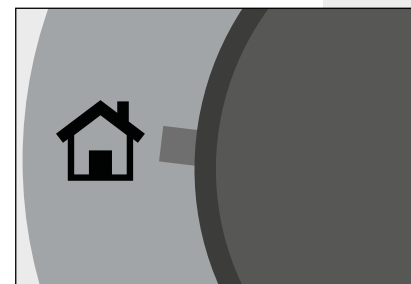

Indendørs indstilling

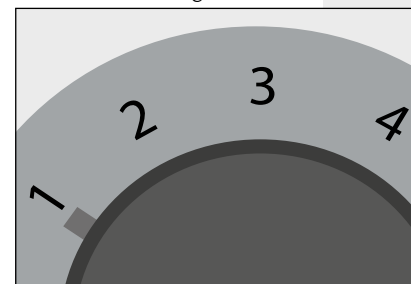

Hastighedsposition 1

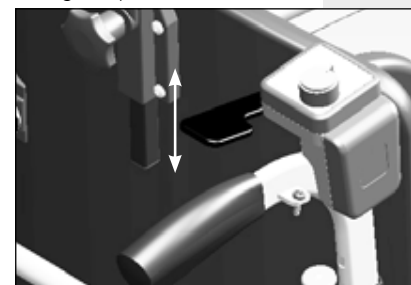

Betien kontrolhåndtaet

**Start og indstilling af hastighed**

Aura-skubbestøtten er forsynet med en kontakt til at tænde og slukke for skubbestøtten. Du kan også vælge den maksimale hastighed med denne kontakt.

'Off'-position

Skubbestøtten er slået fra. Kørestolens parkeringsbremse er aktiveret.

Indendørs indstilling

Skubbestøtten er tændt. Kørehastigheden og accelerationen er begrænset til brug indendørs og til manøvrering i små rum.

Hastighedsindstilling 1 til 4

Skubbestøtten er tændt. Den maksimale kørehastighed kan indstilles fra cirka 2 km/t (position 1) til cirka 6 km/t (position 4)



**Tip:** Hvis det er nødvendigt, kan forhandleren justere hastigheden og accelerationen.

**Brug af Aura**



**Bemærk:** Inden du kører, skal du kontrollere, om batteriet er fuldt opladet. Utilstrækkelig opladning kan betyde, at støtten stopper undervejs (se også 'Kontrol af batteriet').

1. Tænd for skubbestøtten.
2. Vælg en maksimal kørehastighed.

Kør fremad

- Skub kontrolhåndtaget nedad. Kørestolen vil bevæge sig fremad.





- Advarsel:**
- Spænd aldrig gashåndtaget.

- Bemærk:**
- Jo længere håndtaget trykkes ned, jo hurtigere kører man.
  - Kontaktens opsætning bestemmer hastigheden af et styrehåndtag, der er trykket helt ned.
  - Slip gashåndtaget i god tid, når du nærmer dig forhindringer. Bevæger man sig for hurtigt over en forhindring (f.eks. fortovet) kan kørestolen pludselig stoppe og forårsage ubehag for passageren.
  - Kørestolens parkeringsbremse udløses automatisk, hvis betjeningsgrebet trykkes ned. Når betjeningsgrebet ikke længere bruges, og kørestolen standser, aktiveres parkeringsbremsen igen. Når bremsen slås til og fra, kommer der en kliklyd.
  - Undgå at få tøj osv. viklet ind i gashåndtaget.

**Køre i bakgear**

- Skub kontrolhåndtaget opad. Kørestolen vil bevæge sig baglæns.

- Bemærk:**
- Jo længere håndtaget skubbes opad, jo hurtigere kører man.
  - Den maksimale hastighed baglæns er cirka halvdelen af den maksimale fremadgående hastighed.

**Bremser**

Hvis du skal bremse under en gåtur, når du bruger skubbestøtten, vil skubbestøtten understøtte dette. Dette gør det lettere at gå ned ad en skråning.

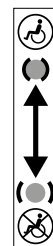

**Friløbsmærkat**

Greb op: parkeringsbremse aktiveret  
Greb ned: friløb aktiveret

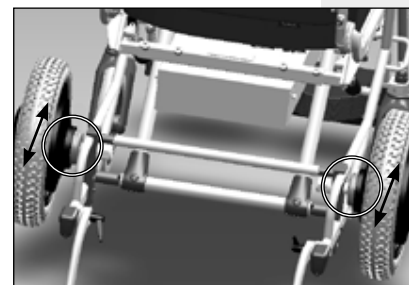

Betjen friløbsgrebet

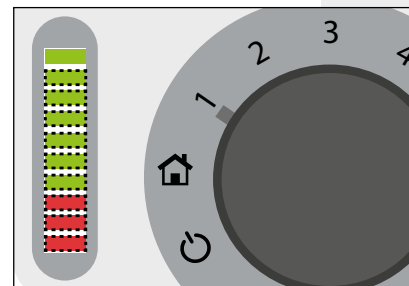

Friløbsgreb aktiveret, skubbestøtte tændt

- Tryk ikke kontrolgrebet helt ned, og slip det ikke helt. Parkeringsbremsen aktiveres automatisk, når gashåndtaget ikke betjenes.

**Kørsel uden skubbestøtte**

Under normale omstændigheder kan en kørestol med Aura-skubbestøtte kun flyttes med skubbestøtten. Når skubbestøtten er slået fra, aktiveres parkeringsbremsen, og kørsel er ikke længere mulig.

For at kunne flytte kørestolen, hvis batteriet er tomt, eller hvis der er en fejl, er motorerne forsynet med friløbsgreb. Disse håndtag kan bruges til at slå parkeringsbremsen fra, når skubbestøtten er slået fra.

- Advarsel:**
- Inden parkeringsbremsene udløses med friløbsgrebet, skal du kontrollere, at kørestolen ikke kan foretage uønskede bevægelser.
  - Dette kan føre til farlige situationer, især på skråninger. Skift ikke til friløb, medmindre det er strengt nødvendigt. Lad i den slags situationer passageren træde ud først og sikre, at der er tilstrækkelig hjælp til at holde fast i kørestolen.

- Bemærk:**
- Sørg for, at parkeringsbremsene altid er aktiveret igen, inden du efterlader kørestolen uden opsyn.



### Aktivering og deaktivering af parkeringsbremserne

1. Skub det sorte friløbsgreb nedad på begge hjul. Parkeringsbremserne er nu slået fra.

**Bemærk:** Hvis parkeringsbremserne er slået fra via friløbsgrebene, kan skubbestøtten ikke længere bruges. Når disse er tændt, vil batteriindikatoren vise ni hurtigt blinkende lamper.

2. Skub det sorte friløbsgreb opad på begge hjul for at genaktivere parkeringsbremsen.
3. Sluk kort for Aura-skubbestøtten, og tænd den igen for at bruge den.

### Skråninger

Aura-skubbestøtten gør det væsentligt nemmere at køre op og ned ad skråninger. Der er dog en række punkter, der kræver ekstra opmærksomhed på skråninger.

#### Bemærk:

- Undgå skråninger med en hældning på mere end 7°.
- Når du går ned ad en skråning, skal du altid holde din hastighed under kontrol.
- Aura-skubbestøtten bruger meget mere strøm på vej op ad en skråning end på en jævn overflade. Dette kan reducere rækkevidden betydeligt. Vær opmærksom på batteriindikatoren for at forhindre uventede driftsstop.
- Hvis det er nødvendigt at bremse på en skråning ved at slukke for friløbsgrebene, skal du være sikker på, at kørestolen ikke kan rulle ned ad skråningen. Se også 'Kørsel uden skubbestøtte'.

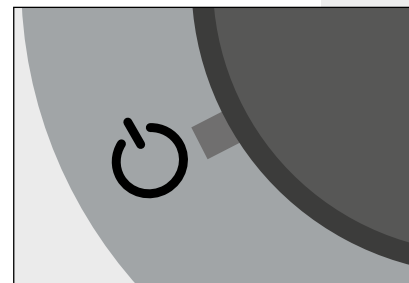

Sluk for skubbestøtten

### Overførsel af passager



#### Advarsel:

- Sluk altid skubbestøtten, når passageren stiger ind eller ud.

### Kontrol af batteriet

Betjeningspanelet er forsynet med en LED-batteriindikator, hvormed du kan kontrollere mængden af ladning tilbage i batteriet. Hvis alle indikatorlamper lyser, er batteriet fuldt opladet.

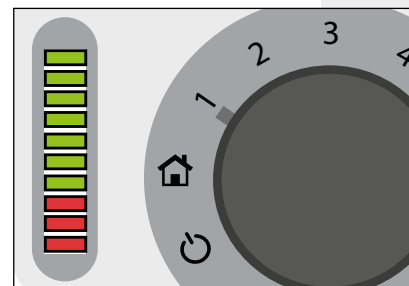

Batteriet er fuldt



#### Bemærk:

- Hvis kun de nederste tre (røde) lamper lyser, skal batteriet oplades så hurtigt som muligt for at forhindre, at skubbestøtten deaktiveres på grund af et tomt batteri.
- Hvis opladningen er mindre end 10 %, begynder den sidste lampe at blinke, og kørestolens maksimale hastighed vil være begrænset.

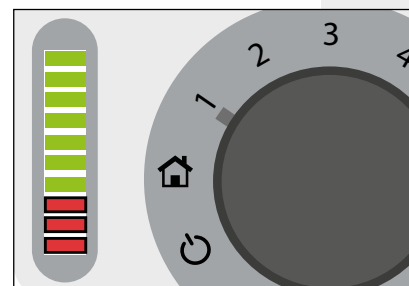

Batteri næsten tomt

### Genopladning af batteriet



#### Bemærk:

- Under opladning kan du ikke bruge skubbestøtten.
- Oplad kun batteriet ved omgivelsestemperaturer fra +10 til +40 °C\*.
- Hvis den omgivende temperatur er lavere end -10 °C eller højere end 60 °C, vil batteriet have en kortere levetid og skal oplades oftere.
- Batteriet skal oplades helt mindst én gang hver 3. måned, også selvom kørestolen ikke bruges.

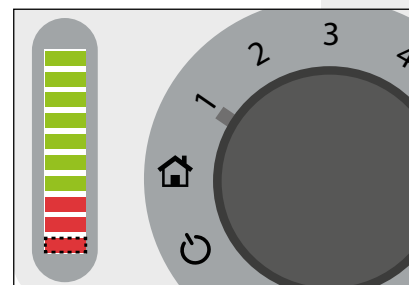

Batterikapaciteten er mindre end 10 %



- Batteriopladeren må kun bruges i tørre områder.

Batteriet behøver ikke være tomt, før det genoplades. Du kan genoplade batteriet til enhver tid. Du kan også afbryde opladningen til enhver tid. Opladning af et helt afladet batteri tager cirka 7 timer.

1. Fastgør batteriopladeren til forbindelsespunktet på kørestolen (C).
2. Sæt stikket i stikkontakten.  
Signallampen på opladeren lyser rødt\*\*.

Hvis skubbestøtten aktiveres, mens opladeren er tilsluttet, vil batteriindikatoren vise seks hurtigt blinkende lamper på kontrolpanelet som tegn på, at kørestolen ikke må bruges.

For at køre igen skal du gøre følgende:

1. Tag stikket ud af stikkontakten.
2. Frakobl batteriopladeren fra kørestolen.
3. Sluk for skubbestøtten, og tænd den igen.



Tilslutningspunkt for batterioplader

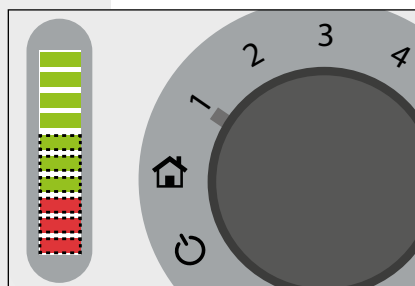

Oplader tilsluttet og skubbestøtte aktiveret

\* Til langtidsopbevaring af batteriet: 10-30 °C.

\*\* Hvis opladerlampen bliver ved med at lyse grønt, mens batteriet er delvist eller helt afladet, er der en fejl i kørestolen eller opladeren. Batteriet oplader ikke. I dette tilfælde skal du frakoble opladeren og kontakte din forhandler.

## Rengøring

Under rengøring af kørestolen må de elektroniske komponenter ikke blive våde. Det drejer sig især om kontrollen på håndtaget, boksen under sædet og motorerne i hjulene. Disse må kun rengøres med en fugtig klud.

Se den pågældende vejledning for tilladte rengøringsmidler til kørestolen.

### ⚠ Forsigtig:

- Da Aura-skubbestøtten er stænsikker, må kørestolen aldrig sprøjtes med højtryksrensere eller slange.

### ⚠ Tip:

- Rengør kørestolens aftagelige dele, såsom sæde, rygstøtte, armlæn osv. væk fra kørestolen. Dette er en enkel måde at forhindre, at styrekomponenterne bliver våde.

## Mindre vedligeholdelse

Selve skubbestøtten kræver ingen vedligeholdelse. Øvrig vedligeholdelse fremgår af kørestolens manual.



### Transport af kørestolen uden passager

Kørestolen kan foldes sammen som beskrevet i kørestolens manual. Der er en række ekstra opmærksomhedspunkter vedrørende skubbestøtten.

- ⚠ Advarsel:**
- Sæt **ALDRIG** kørestolen i frigear under transport i en taxa.
  - Undgå at forveksle frigear med parkeringsbremsen. Parkeringsbremsen aktiveres automatisk, når skubbestøtten deaktiveres.
  - Den automatiske parkeringsbremse virker **IKKE**, hvis frigear er aktiveret.

- ⚠ Forsigtig:**
- Løft kun kørestolen i de faste stelkomponenter og ikke i aftageligt tilbehør såsom armlæn, benstøtter, rygstøtte osv.
  - Fjern aldrig skubbehåndtagene, da dette vil beskadige kablerne.
  - Sørg for, at styreenheden og styrehåndtaget forbliver frie under transport. Disse kan blive beskadiget, hvis de får slag eller blive kilet fast.

- ⚠ Bemærk:**
- Sluk for skubbestøtten, mens du transporterer kørestolen uden person.
  - Aura-skubbestøtten gør kørestolens grundsektion 24 kg tungere end standardkørestolen. Med skubbestøtten vejer grundsektionen derfor cirka 60 kg.



\* Ved langtidsopbevaring med batteri: 10-30 °C

\*\* I ekstreme temperaturer skal batteriet oplades månedligt.

### Transport af kørestolen med passager

Canto Nxt med Aura-skubbestøtte er en 'kollisionssikker kørestol'. Canto Nxt med Aura-skubbestøtte kan således transporteres som kørestol med passager i en minibus (se indikationsmærkatene på kørestolen).

- ⚠ Advarsel:**
- En person må kun sidde i kørestolen under transport, hvis kørestolen er udstyret med et klistermærke, der angiver, at den er godkendt til det.

- ⚠ Bemærk:**
- Sluk for Aura-skubbestøtten, mens du transporterer kørestolen med passager.

### Opbevaring

Kørestolen kan foldes sammen og opbevares som beskrevet i kørestolens manual. Der er en række ekstra opmærksomhedspunkter vedrørende opbevaring af Aura-skubbestøtten.

- ⚠ Forsigtig:**
- Kørestolen skal opbevares tørt. Fugtigheden må ikke overstige 80 %. Desuden må temperaturudsving ikke bevirke, at der for eksempel opstår kondens på kørestolen.

- ⚠ Bemærk:**
- Omgivelsestemperatur ved opbevaring: -10 til +60 °C.
  - Omgivelsestemperatur ved opbevaring, hvis batteriet er tilsluttet opladeren: +10 til +40 °C\*.
  - Batteriet skal oplades helt mindst én gang hver 3. måned, også selvom kørestolen ikke bruges.\*\*



**Nulstilling**

Aura-styringen udfører løbende systemtjek for at verificere, at kørestolen fungerer korrekt. I tilfælde af at der konstateres en fejl, vil skubbestøtten blive deaktiveret af sikkerhedsmæssige årsager. Kørestolens parkeringsbremse vil derefter automatisk blive aktiveret.

I tilfælde af fejl begynder batteriindikatoren at blinke. Antallet af blinkende lamper angiver fejltypen. Se tabellen i kapitlet 'Fejl' for betydningen. Du kan afhjælpe mange af disse fejl ved at nulstille kørestolen:

1. Sluk for skubbestøtten, og vent 5 sekunder.
2. Tænd derefter skubbestøtten igen.

Hvis nulstilling ikke hjælper, eller hvis fejlen opstår ofte, skal kørestolen kontrolleres af forhandleren og må kun genbruges, hvis forhandleren vurderer, at systemet fungerer godt.

**Usædvanlig adfærd**

Hvis skubbestøttens adfærd afviger fra normen, og især hvis dette påvirker kørestolens kontrollerbarhed negativt, må skubbestøtten ikke længere bruges. Du skal slukke for skubbestøtten. Skubbestøtten må kun bruges igen, hvis forhandleren har kontrolleret systemet og vurderer, at den fungerer ordentligt.

**Bemærk:**

- Selvom Aura-skubbestøtten er blevet godkendt som egnet til at modstå elektromagnetiske felter, er det muligt, at dens funktion påvirkes ne-

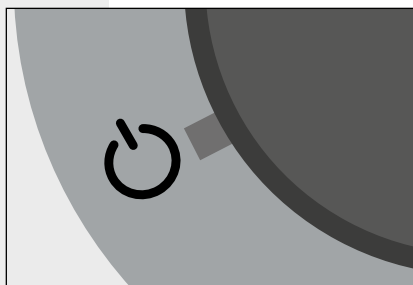

Sluk for skubbestøtten

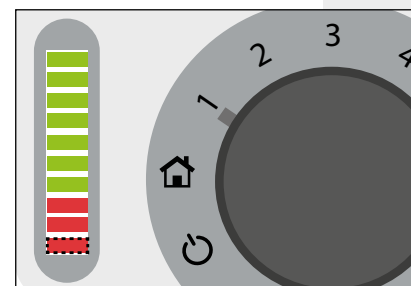

Batteriet er tomt

gativt af mobilt og elektronisk udstyr. Sluk for Aura-skubbestøtten under sådanne omstændigheder.

**Reparation**

Forsøg aldrig selv at afhjælpe fejl, men kontakt altid din forhandler i stedet. Inden du kontakter forhandleren, skal du først slukke og tænde for systemet igen (se Nulstilling). Hvis dette ikke afhjælper fejlen, bedes du kontakte din forhandler (forsøg IKKE selv at afhjælpe fejlen).

**Betydning af fejlmeldinger på batteriindikatoren**

Under normale omstændigheder vil Aura-batteriindikatoren angive batteriopladningsniveauet. I tilfælde af fejl vil batteriindikatoren begynde at blinke, og antallet af blinkende lamper indikerer, hvilken fejl der er opstået.

En fejl kan nulstilles ved at slukke og tænde for skubbestøtten igen, efter at årsagen til fejlen er afhjulpet.



**Fejltabel for batteriindikator**

Antal blinkende indikatorer	Situation
1, hurtigt	Dårlig forbindelse med batteri eller tomt batteri. Prøv at oplade batteriet. Hvis dette ikke hjælper, skal du kontakte forhandleren.
1, 1x pr. sek.	Batteriet er næsten tomt. Oplad straks.
2	Dårlig forbindelse i motorkablet. Kontakt forhandleren.
3	Kortslutning i motorkablet. Kontakt forhandleren.
4	Fejl i styreenheden. Kontakt forhandleren.
5	Fejl i styreenheden. Kontakt forhandleren.
6, 1x pr. 4 sek. korte blink	Skubbestøtten er i dvaletilstand. Sluk for skubbestøtten, og tænd den igen for at afslutte dvaletilstanden.
6, hurtigt	Batteriopladeren er tilsluttet. Sluk skubbestøtten, og tænd den igen for at kunne køre.
7	Betjeningsgrebet betjenes under tænding. Slip betjeningsgrebet, og tænd igen. Hvis dette ikke hjælper, skal du kontakte forhandleren.
8	Batterispændingen er for lav. Oplad batteriet. Hvis dette ikke hjælper, skal du kontakte forhandleren.
9	Bremserne er sat i friløbsposition. Sæt begge friløbsgreb opad for at aktivere bremsene. Sluk skubbestøtten, og tænd den igen for at kunne køre.
10	Batteriopladning for høj. Kontakt forhandleren.

**Fejltabel for andre situationer**

Antal blinkende indikatorer	Situation
Indikatoren forbliver slukket, selvom skubbestøtten er aktiveret.	Batteriet er tomt. Oplad batteriet. Hvis dette ikke hjælper, skal du kontakte forhandleren.
Lysbjælken går fra 1 til 10 lamper og tilbage	Betjeningsgrebet betjenes under tænding. Slip betjeningsgrebet. Hvis dette ikke hjælper, skal du kontakte forhandleren.

**Signallamper på batteriopladeren**

Lampe	Situation
Rødt	Batteriet oplades.
Blinker rødt	Batterispændingen er for lav – afladet for meget. Den maksimale ladetid på 7 timer er overskredet, opladningen vil blive afbrudt.
Grønt	Batteriet er fuldt opladet (med kun en lille flydende ladning).
Blinker grønt	Batteriet er helt opladet og kan ikke lades yderligere. Intet batteri er tilsluttet.
Blinker skiftevis rødt og grønt	Opladeren skifter mellem opladning og efteropladning. Denne proces gentager sig et antal gange, indtil batteriet er helt opladet (lampen lyser grønt).



## Garanti

### Vilkår og betingelser for garanti

Life & Mobility-produkterne er lavet med omhu og inspiceres omhyggeligt, inden de forlader fabrikken. Skulle det vise sig, at et produkt ikke lever op til forventningerne, bedes du kontakte den part, hvor du har købt produktet. Life & Mobility respekterer de love og regler, der beskytter forbrugeren, og som gælder i det land, hvor produktet er købt.

Garantien dækker ikke fejl forårsaget af: manglende overholdelse af brugs- og vedligeholdelsesanvisninger, unormal brug, slitage, uagtsomhed, overbelastning, uheld forårsaget af tredjemand, brug af uoriginale komponenter eller fejl, hvis årsag ikke er relateret til produktet.

Denne garanti erstatter enhver anden garanti, der enten er fastsat ved lov eller mundtligt meddelt, med undtagelse af enhver skriftlig garanti fra Life & Mobility.

Garantier er kun gældende inden for EU.

## Bortskaffelse af produkt og emballage

Ud fra et miljømæssigt perspektiv anbefaler vi, at du bortskaffer produktet og emballagen separat i videst muligt omfang, så de brugte materialer genanvendes effektivt.

I de fleste tilfælde kan du indlevere dit udtjente produkt til din kørestolsforhandler. Hvis dette ikke er muligt, kan du indlevere skubbestøtten hos din lokale genbrugsstation.



Denne vejledning er udarbejdet med den største omhu og er baseret på oplysninger, som Life & Mobility kendte på udgivelsestidspunktet. Life & Mobility påtager sig intet ansvar for eventuelle fejl i teksten eller konsekvenserne heraf.

Oplysningerne i denne vejledning gælder for standardversionen af produktet. Life & Mobility påtager sig intet ansvar for skader, der måtte opstå på grund af ændringer eller modifikationer af produktet, efter at det er blevet solgt for første gang. Life & Mobility kan heller ikke holdes ansvarlig for skader forårsaget af tredjepartsarbejde.

Oplysningerne i denne vejledning må ikke gengives og/eller offentliggøres på nogen måde uden forudgående skriftlig tilladelse fra Life & Mobility.

I henhold til nederlandsk lov om handelsnavne kan det handelsnavn og de varemærker, der bruges af Life & Mobility, muligvis ikke betragtes som frie.

Der kan ikke udledes rettigheder af denne tekst. Der tages forbehold for ændringer.

© Life & Mobility – Alle rettigheder forbeholdes

Säkerhetsföreskrifter	4
Introduktion	11
Tekniska specifikationer	12
Produktbeskrivning	14
Användning	15
Underhåll	21
Transport och förvaring	22
Fel	24
Garanti	28
Avfallshantering av produkt och förpackning	29





 **Observera!**

- Den här bruksanvisningen är ett komplement till rullstolens bruksanvisning. Alla säkerhetsföreskrifter i rullstolens bruksanvisning gäller även för en rullstol som är utrustad med en Aura-hjälpmotor.
- Läs den här bruksanvisningen och rullstolens bruksanvisning noggrant innan du använder hjälpmotorn.
- När du ser den här symbolen i bruksanvisningen så markerar den en anvisning. Följ alltid denna anvisning. Underlåtenhet att följa anvisningen kan påverka användningen av hjälpmotorn Aura och orsaka fysisk kroppsskada och/eller skador på hjälpmotorn, rullstolen eller omgivningen.

**Allmänt** **Varning!**

- Hjälpmotorns konstruktion får aldrig förändras.
- Kapslingen för de elektroniska komponenterna får aldrig öppnas. Det kan orsaka oåterkalleliga skador och kommer att upphäva din garanti.

 **Observera!**

- Aura-hjälpmotorn har ett fullt programmerbart elektroniskt styrsystem. Förändringar i programmeringen får endast utföras av servicetekniker och återförsäljare som auktoriserats av Life & Mobility.
- Använd endast originaldelar och originaltillbehör från Life & Mobility.
- Säkerhetsföreskrifter och etiketter får aldrig täckas över eller avlägsnas.

**Personliga krav**

Hjälpmotorn Aura är en hjälp för ledsagaren och ställer inga ytterligare krav på brukaren av rullstolen. Kraven på brukaren i rullstolens bruksanvisning gäller fortfarande.

 **Observera!**

- I händelse av ett fel på batteriet eller om batteriet är urladdat, kommer hjälpmotorn att inaktiveras. Vid sådana omständigheter, måste ledsagaren vara kapabel att göra rullstolen säker. Detta kan exempelvis ske genom att ställa rullstolen i frihjulsläge och fortsätta att skjuta den manuellt, eller genom att aktivera bromsen och söka hjälp.
- Vid användning av hjälpmotorn Aura i lutningar, avgör ledsagarens fysiska kondition den maximala lutning i vilken rullstolen kan användas på ett säkert sätt.

**Montering och justering** **Varning!**

- Före användning av hjälpmotorn, måste du kontrollera att alla dess delar är korrekt och säkert monterade.

 **Observera!**

- Vid inställning av handtagens höjd och vinkel, måste du kontrollera att kablarna inte kommer i kläm.

**Användning av Aura**

(se även kapitlet "Användning").

 **Varning!**

- Slå av hjälpmotorn om rullstolen lämnas utan uppsikt.



 **Observera!**

- I Nederländerna är det obligatoriskt att ha minst en WA-ansvarsförsäkring för din elektriska hjälpmotor.\*

**Lutningar och andra hinder** **Varning!**

- Innan du inaktiverar parkeringsbromsen med hjälp av frihjulsspaken, måste du kontrollera att rullstolen inte kan förflyttas på något oönskat sätt.
- Detta kan leda till farliga situationer, i synnerhet i lutningar. Växla inte till frihjulsläge om det inte är absolut nödvändigt. I sådana situationer, bör du först låta brukaren ta sig ur rullstolen, och se till att det finns tillräckligt med hjälp för att hålla i rullstolen. (se även "Användning utan hjälpmotor").

 **Observera!**

- Undvik lutningar som är brantare än 7°.
- Ha alltid kontroll på din hastighet när du åker nerför en lutning.
- Hjälpmotorn Aura använder mycket mer energi i uppförsbackar än på en plan yta. Det kan försämra räckvidden avsevärt. Var uppmärksam på batteriindikeringen för att undvika oväntade stopp.

**Batteriladdare**

(se även kapitlet "Användning").

 **Varning!**

- Batteriladdaren får endast användas för att ladda de laddningsbara litiumjon-/litiumjärnbatterierna på 36 V i hjälpmotorn Aura. Laddning av andra batterier än de som medföljer hjälpmotorn Aura kan orsaka explosion och kroppsskada.

\*WA är en ansvarsförsäkring som krävs enligt myndighetsbestämmelser. Alla skador som du orsakar på andra med din hjälpmotor, och som du är juridiskt ansvarig för, kommer att ersättas. Det innefattar inte skador på rullstolen som du själv orsakar. Ett försäkrat fordon kan identifieras genom en bakre försäkringsskylt.

- Laddning av icke-laddningsbara batterier kan orsaka en explosion.
- Kortslutning av + och - i batteriladdarens kontakt kan orsaka elektriska stötar, brand och/eller andra olyckor.
- Hjälpmotorn Aura får aldrig laddas om någon sitter i rullstolen.
- Batteriladdaren får endast användas av personer som förstår anvisningarna och säkerhetsföreskrifterna helt och hållet.
- Håll batteriladdaren utom räckhåll för barn.
- Batteriladdaren får aldrig öppnas.
- Service får endast utföras av certifierade servicetekniker.
- Lämna aldrig en ansluten batteriladdare utan uppsikt, som att exempelvis inte ladda under natten.

 **Var försiktig:**

- Anslut alltid laddningskabeln till Aura först, och anslut sedan batteriladdaren till eluttaget.
- Avsluta laddningen genom att dra ur laddningskabeln ur kontakten:
  - om laddningen inte slutförs inom den föreskrivna maximala tiden på sju timmar.
  - om laddaren, batteriet eller andra delar luktar onormalt, läcker eller är deformerade.

 **Observera!**

- Batteriladdaren kommer att bli en aning varm vid laddning. Detta är normalt.
- Kontrollera kontaktens och kabelns isolering vid varje användning.
- Använd inga andra kablar än de som medföljer.
- Dra ur kontakten ur eluttaget när laddningscykeln är slutförd.



- Använd batteriladdaren i utrymmen med god ventilation.
- Batteriladdaren får inte utsättas för regn och/eller fukt.
- Batteriladdaren får aldrig täckas över och den bör hållas på avstånd från andra föremål.
- Batteriladdaren måste alltid stå horisontellt (på gummifötterna).

### Batteri för Aura

- ! Varning!**
- Sluta omedelbart använda batteriet, om det uppstår en onormal lukt, rök, ett läckage och/eller en deformation.
  - Föremål (metallföremål) får inte föras in i laddningskontakten, då detta kan orsaka en kortslutning.

- ! Var försiktig:**
- Se till att du inte överbelastar Aura. Observera maximal vikt för brukare och förutsättningarna för användning.
  - Slå av Aura omedelbart om du upptäcker några defekter på batteriet eller elektronikkomponenterna.

- ! Observera!**
- Kemiska rengöringsmedel får inte användas på elektronikkomponenterna.
  - Kontrollera att de elektriska komponenterna inte utsätts för överdrivet mycket vatten, t.ex. vid rengöring.
  - Tomma och trasiga batterier får inte avfallshanteras tillsammans med vanligt hushållsavfall. Kontrollera de lokala myndigheternas regler för avfallshantering av farligt hushållsavfall.



### Transport av rullstolen utan brukare

(se även kapitlet "Transport och förvaring").

- ! Varning!**
- Avlägsna aldrig handtagen då detta kan skada kablaget.
  - Kontrollera att styrenheten och styrspaken är fria vid transporten. De kan skadas om de slår i något eller blir klämda.

- ! Observera!**
- Rullstolen kan fällas ihop enligt beskrivningen i rullstolens bruksanvisning.
  - Hjälpmotorn Aura gör rullstolens grunddel 24 kg tyngre än standardrullstolen. Med hjälpmotorn, väger grunddelen därför cirka 60 kg.
  - Slå av hjälpmotorn vid transport av rullstolen utan brukare.

### Transport av rullstolen med brukare

(se även kapitlet "Transport och förvaring").

- ! Varning!**
- Transport med brukare är endast tillåten om rullstolen är utrustad med en etikett om test av kollisionssäkerhet.

- ! Observera!**
- Slå av hjälpmotorn vid transport av rullstolen med en brukare.



## Övrigt

**Var försiktig:**

- Hjälpmotorn Aura är stänksäker. Du bör därför undvika att köra genom grunda och djupa pölar.
- Rullstolen som hjälpmotorn Aura är monterad på, bör aldrig tvättas med högtryckstvätt eller vattenslang då detta kan orsaka oåterkalleliga skador på hjälpmotorn Aura.
- Låt inte hjälpmotorn Aura komma i kontakt med havsvatten, eftersom havsvatten är frätande och kommer att få din Aura att rosta.
- Låt inte hjälpmotorn Aura komma i kontakt med sand, eftersom sanden kan tränga in i Auras rörliga delar, och orsaka onödigt slitage.

**EMC-godkänd**

Hjälpmotorn Aura är godkänd för EMC (elektromagnetisk kompatibilitet). Tester har visat att Aura inte är känslig för eller skadlig för mobil kommunikationsutrustning och elektroniskt styrd utrustning. Trots det, bör du vara försiktig med att använda Aura tillsammans med mobil eller elektronisk utrustning.

Det är också rekommenderat att inte använda Aura i närheten av starka elektriska eller magnetiska fält liknande de i industriella miljöer. Slå av hjälpmotorn, om du märker några problem.

## Bäste brukare

En rullstol ska vara bekväm, inte bara för brukaren, utan även för ledsagaren. Det är bara då som optimal mobilitet garanteras.

Din rullstol är försedd med en Aura-hjälpmotor. I den här bruksanvisningen finner du allt du behöver veta om Aura, från säkerhetsföreskrifter och användning av funktioner till underhållstips. Avsnitt som är viktiga för din säkerhet har markerats med en säkerhetssymbol.

**Varning!**

- Underlåtenhet att följa säkerhetsföreskrifter, anvisningar, varningar och underhållsrekommendationer kan ha en negativ effekt på hjälpmotorns prestanda och kan medföra kroppsskada, skador på rullstolen och/eller omgivningen.

**Observera!**

- Den här bruksanvisningen är ett komplement till rullstolens bruksanvisning. Alla säkerhetsföreskrifter i rullstolens bruksanvisning gäller även för en rullstol som är utrustad med en Aura-hjälpmotor.
- Läs den här bruksanvisningen och rullstolens bruksanvisning noggrant innan du använder hjälpmotorn.
- Förvara bruksanvisningen på en säker plats för en potentiellt framtida brukare.

Vi håller dig gärna informerad om uppdateringar, brukares upplevelser och annan användbar information. Du kan regelbundet läsa mer om den senaste utvecklingen på webbplatsen [www.life-mobility.com](http://www.life-mobility.com).

Med vänlig hälsning  
Ledning och personal hos Life & Mobility



## Tekniska specifikationer

Specifikationerna för hjälpmotorn Aura anges nedan. Övriga specifikationer för rullstolen finns i rullstolens bruksanvisning.

- Avsedd användning: Inom- och utomhus på hårda ytor
- Maximal säker lutning: 7 grader
- Extra vikt för hjälpmotorn Aura: 24 kg
- Maximal hastighet: 6 km/t
- Typ av batteri: Litiumjon, 36 V
- Batterikapacitet: 11,6 Ah
- Batteriets vikt: 3 kg
- Laddningstid: Sex timmar för full laddning
- Räckvidd: 18 km\*
- Laddare, inspänning: 100-240 V 50/60 Hz
- Laddare, utspänning: 24 V DC/ 2,35 A
- Omgivningstemperatur vid användning: -5 °C till 45 °C
- Omgivningstemperatur vid laddning: +10 °C till +40 °C
- Omgivningstemperatur vid förvaring och transport: -10 °C till +60 °C\*\*

### Testspecifikationer

Hjälpmotorn Aura i kombination med rullstolen uppfyller följande standarder:

- EN 12183:2009 Manuella rullstolar
- EN 12184:2009 Elektriska rullstolar, den elektriska delen av rullstolen
- ISO 7176-8:1998 Statisk och dynamisk provning samt slagprov
- ISO 7176-9:2001 Klimattester
- ISO 7176-14:2008 Krav på styrsystem
- ISO 7176-19:2001 Rullstolskrav för användning som rullstol i minibussar.
- ISO 7176-21:2009 Elektromagnetisk kompatibilitet (EMC)

\* I praktiken kan räckvidden för användning vara kortare. Brukarens vikt, väderförhållanden, markyta, lutningar och batteriets ålder kan ha en negativ påverkan på räckvidden.

\*\* För långtidsförvaring med batteri: 10-30 °C



CE-etikett

## Tekniska specifikationer

### Service och teknisk support

Kontakta din återförsäljare om du har några frågor kring reparationer och underhåll. Ha alltid serienumret till hands. Du finner den på den mobila enhetens CE-etikett (X).

### Förväntad livslängd

Life & Mobility tilldelar den här produkten en tjänsteperiod på sju år. Det innebär, att produkten under denna period är säker, användbar och går att reparera.

Påståendet ovan är endast tillämpligt om brukaren använder produkten på det sätt som Life & Mobility avsett, märkt med CE och inklusive alla originaltillbehör.



**Kontroll av leveransen**

Kontrollera att leveransen motsvarar produktbeskrivningen nedan, innan du börjar använda hjulpmotorn. Kontakta din återförsäljare, om du upptäcker några transportskador vid leverans.

Life & Mobility är säkra på att hjulpmotorn motsvarar dina förväntningar och hoppas att den blir till stor nytta.

**Produktbeskrivning**

*Hjulpmotor*

- A. Styrenhetens kontrollpanel
- B. Styrenhetens styrspak
- C. Anslutning för laddare
- D. Hjul med drivmotor
- E. Reglage för frihjul (liten svart spak)
- F. Kapsling för batteri och styrenhet
- G. Batteri

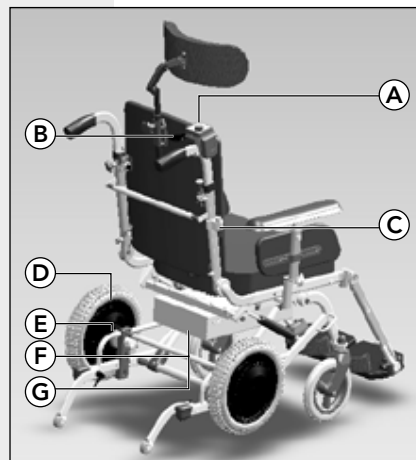

Produktbeskrivning

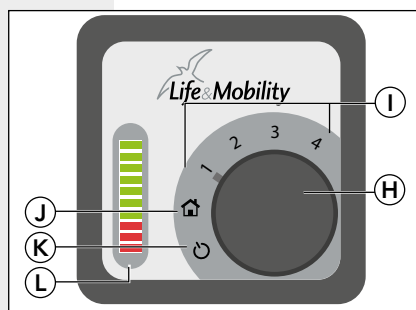

Kontrollpanel

*Kontrollpanel*

- H. Vred för val
- I. Hastighetsinställning 1 till 4
- J. Inomhusinställning
- K. Avstängningsläge
- L. Batteriindikering

*Inte avbildad*

- Batteriladdare med anslutningskabel

**Batteriet vid leverans**

Rullstolens batteri är laddat vid leverans. Det innebär att rullstolen är klar för användning. Det är möjligt att batteriet inte är fulladdat eftersom det delvis kan ha laddats ur under förvaringen och transporten.

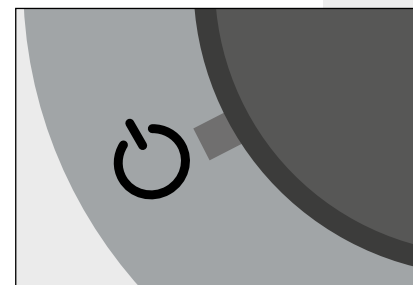

Position "Av"

**Starta och ställa in hastighet**

Hjulpmotorn Aura levereras med ett vred för att slå av och på hjulpmotorn. Du kan även välja maximal hastighet med detta vred.

*Position "Av"*

Hjulpmotorn är avstängd. Rullstolens parkeringsbroms är aktiverad.

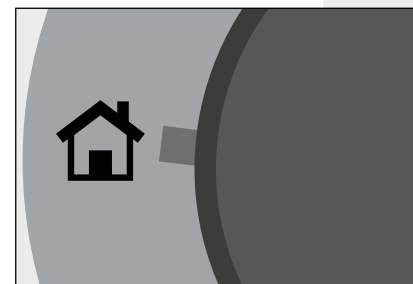

Inomhusinställning

*Inomhusinställning*

Hjulpmotorn är påslagen. Hastigheten och accelerationen är begränsad för användning inomhus och för manövrering på små ytor.

*Hastighetsinställning 1 till 4*

Hjulpmotorn är påslagen. Den maximala hastigheten kan ställas in från ca 2 km/tim (position 1) till ca 6 km/tim (position 4)



**Tips:** Vid behov, kan återförsäljaren justera hastigheten och accelerationen.

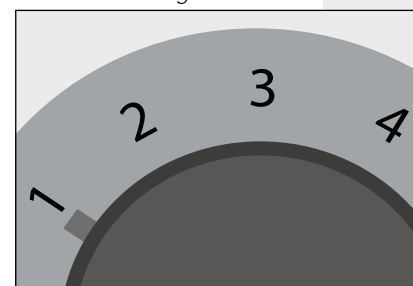

Hastighetsposition 1

**Användning av Aura**



**Observera!** Innan du ger dig ut på färd, måste du kontrollera att batteriet är fulladdat. Otillräcklig laddning kan innebära att hjulpmotorn stannar på vägen (se även "Kontroll av batteriet").

1. Slå på hjulpmotorn.
2. Välj en maximal körhastighet.

*Kör framåt*

- Tryck styrspaken nedåt.  
Rullstolen kommer att röra sig framåt.

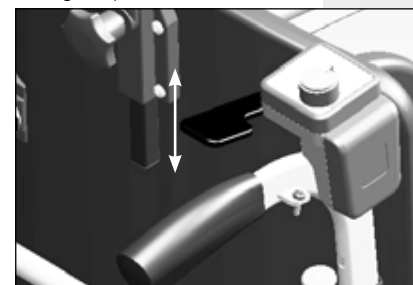

Använd styrspaken



**Varning!**  
• Spaken får aldrig låsas fast.



**Observera!**

- Ju längre ner spaken trycks, desto högre blir hastigheten.
- Inställningen av vredet bestämmer hastigheten för en helt nertryckt styrspak.
- Släpp spaken i god tid före ett hinder. Att köra för fort över ett hinder (som t.ex. en trottoarkant) kan medföra att rullstolen plötsligt stannar och orsaka obehag för brukaren.
- Rullstolens parkeringsbroms inaktiveras automatiskt när styrspaken trycks ner. När styrspaken inte längre används och rullstolen stannat, aktiveras parkeringsbromsen igen. Det hörs ett klickljud när bromsen aktiveras/inaktiveras.
- Se till att kläder etc. inte fastnar i spaken.

**Köra bakåt**

- Tryck styrspaken uppåt.  
Rullstolen kommer att röra sig bakåt.

**Observera!**

- Ju längre upp spaken dras, desto högre blir hastigheten.
- Den maximala hastigheten bakåt är ungefär hälften av den maximala hastigheten framåt.

**Bromsar**

Om du behöver bromsa på en promenad där hjälpmotorn används, så har hjälpmotorn stöd för detta. Det gör det enklare att promenera nerför en lutning.

- Tryck inte ner styrspaken för långt, eller släpp den helt.  
Parkeringsbromsen kommer att aktiveras automatiskt när styrspaken inte används.

**Körning utan hjälpmotor**

Under normala omständigheter kan en rullstol med hjälpmotorn Aura endast förflyttas med hjälpmotorn. När hjälpmotorn är avstängd, är parkeringsbromsen aktiverad och körning är inte längre möjlig.

För att kunna flytta rullstolen när batteriet är tomt eller om det uppstår ett fel, är motorerna utrustade med frihjulsspakar. Dessa spakar kan användas för att slå av parkeringsbromsen när hjälpmotorn är avstängd.

**Varning!**

- Innan du inaktiverar parkeringsbromsen med hjälp av frihjulsspaken, måste du kontrollera att rullstolen inte kan förflyttas på något oönskat sätt.
- Detta kan leda till farliga situationer, i synnerhet i lutningar. Växla inte till frihjulsläge om det inte är absolut nödvändigt. I dessa typer av situationer, bör du först låta brukaren ta sig ur rullstolen, och sedan säkerställa att det finns tillräckligt med hjälp för att hålla i rullstolen.

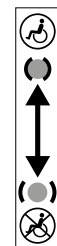
**Frihjulsetikett**

Spak uppåt:

parkeringsbroms aktiverad

Spak neråt:

frihjul aktiverat

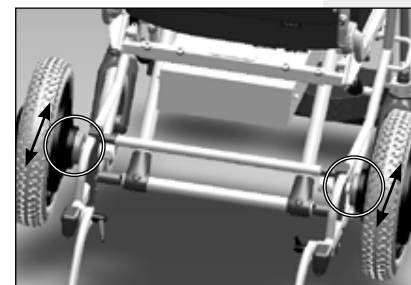

Användning av frihjulsspaken

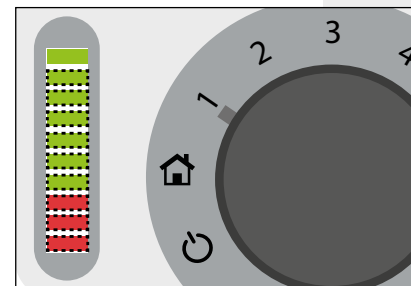

Frihjulsspak aktiverad, hjälpmotor på

**Observera!**

- Kontrollera att parkeringsbromsen alltid kopplas in igen innan du lämnar rullstolen utan uppsikt.

Slå av och på parkeringsbromsen

1. Tryck ner den svarta frihjulsspaken på båda hjulen.

Parkeringsbromsen är nu inaktiverad.

**Observera!** Om parkeringsbromsarna är avstängda via frihjulsspaken, kan hjälpmotorn inte längre användas. När dessa är påslagna, visar batteriindikeringen nio snabbt blinkande lampor.





- Tryck den svarta frihjulsspaken uppåt på båda hjulen för att aktivera parkeringsbromsen igen.
- Slå av hjälpmotorn Aura en kort stund och slå sedan på den igen för att använda den.

### Lutningar

Hjälpmotorn Aura gör det betydligt enklare att köra uppåt och neråt i lutningar. Det finns dock ett par saker som kräver extra uppmärksamhet i lutningar.

#### ! Observera!

- Undvik lutningar som är brantare än 7°.
- Ha alltid kontroll på din hastighet när du åker nerför en lutning.
- Hjälpmotorn Aura använder mycket mer energi i uppförsbackar än på en plan yta. Det kan försämra räckvidden avsevärt. Var uppmärksam på batteriindikeringen för att undvika oväntade stopp.
- Om det är nödvändigt att bromsa i en lutning genom att slå av frihjulsspaken, måste du vara säker på att rullstolen inte kan rulla nerför lutningen. Se även "Användning utan hjälpmotor".

### Förflyttning av brukare

#### ! Varning!

- Slå alltid av hjälpmotorn när brukaren ska i och ur rullstolen.

### Kontroll av batteriet

Kontrollpanelen är försedd med lysdioder för indikering av batterinivå, där du kan kontrollera den mängd laddning som finns kvar i batteriet. Om alla indikeringslampor är tända, är batteriet fulladdat.

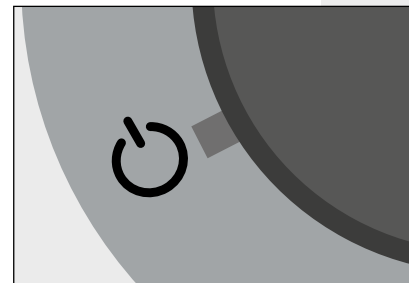

Slå av hjälpmotorn



#### Observera!

- Om bara de tre (röda) nedersta lamporna är tända, behöver batteriet laddas så snart som möjligt för att förhindra att hjälpmotorn inaktiveras på grund av ett tomt batteri.
- Om laddningen är lägre än 10 %, kommer den sista lampan att blinka och rullstolens maximala hastighet kommer att vara begränsad.

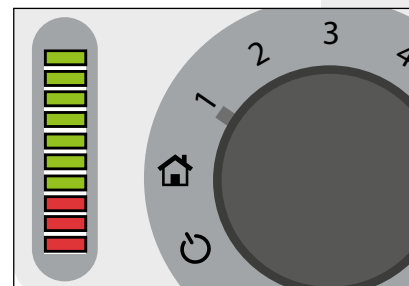

Batteriet är fulladdat



#### Observera!

- Vid laddning kan du inte använda hjälpmotorn.
- Batteriet bör endast laddas i en omgivningstemperatur från +10 till +40 °C\*.
- Om omgivningstemperaturen är lägre än -10 °C eller högre än 60 °C, kommer batteriet att ha en kortare batteritid och behöva laddas oftare.
- Batteriet måste fulladdas var tredje månad, även om rullstolen inte används.
- Batteriladdaren får endast användas i torra utrymmen.

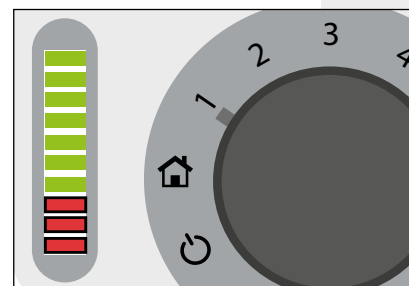

Batteriet är nästan tomt

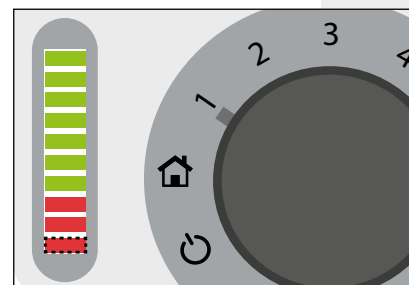

Batteriet har mindre än 10 % kvar

Batteriet behöver inte tömmas innan det laddas. Du kan ladda batteriet när som helst. Du kan också avbryta laddningen när som helst. Laddning av ett helt urladdat batteri tar cirka 7 timmar.

- Anslut batteriladdaren till anslutningspunkten på rullstolen (C).
- Sätt i kontakten i vägguttaget. Laddarens indikeringslampa kommer att lysa rött\*\*.





Om hjälpmotorn aktiveras medan laddningen är ansluten, kommer batteriindikeringen på kontrollpanelen att visa sex snabbt blinkande lampor, som ett tecken på att rullstolen inte går att köra.

För att köra igen måste du göra följande:

1. Dra ur kontakten ur vägguttaget.
2. Koppla ur batteriladdaren ur rullstolen.
3. Slå av hjälpmotorn och slå sedan på den igen.



Anslutningspunkt för batteriladdare

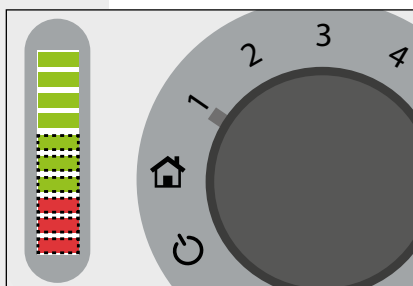

Laddare ansluten och hjälpmotor aktiverad

\* För långtidsförvaring av batteriet: 10-30 °C.

\*\* Om laddningslampan fortfarande lyser grönt när batteriet är helt eller delvis urladdat, finns det ett fel på rullstolen eller laddaren. Batteriet laddas inte. I detta fall bör du koppla ur laddaren och kontakta din återförsäljare.

### Rengöring

Vid rengöring av rullstolen få elektronikkomponenterna inte bli blöta. Detta gäller i synnerhet styrningen vid handtaget, lådan under sätet och motorerna i hjulen. De får endast rengöras med en fuktad trasa.

Se lämplig bruksanvisning gällande tillåtna rengöringsprodukter för rullstolen.

### ! Var försiktig:

- Eftersom hjälpmotorn Aura bara är stänksäker, får rullstolen aldrig tvättas med en högtryckstvätt eller vattenslang.

### ! Tips:

- Rengör rullstolens löstagbara delar, såsom säte, ryggstöd, armstöd etc. vid sidan om rullstolen. Det är ett enkelt sätt att förhindra att styrkomponenterna blir blöta.

### Lättare underhåll

Hjälpmotorn behöver inget underhåll. Övrigt underhåll finns i rullstolens bruksanvisning.



### Transport av rullstolen utan brukare

Rullstolen kan fällas ihop enligt beskrivningen i rullstolens bruksanvisning. Det finns ett antal extra punkter att vara uppmärksam på när det gäller hjälpmotorn.

- ! Varning!**
- Rullstolen får **ALDRIG** ställas i neutralläge vid transport i en taxi.
  - Förväxla inte neutralläget med parkeringsbromsen. Parkeringsbromsen aktiveras automatiskt när hjälpmotorn är avstängd.
  - Den automatiska parkeringsbromsen fungerar **INTE** om neutralläget är aktiverat.

- ! Var försiktig:**
- Rullstolen får endast lyftas i ramens fasta delar och inte i de löstagbara tillbehören såsom armstöd, benstöd, ryggstöd, etc.
  - Avlägsna aldrig handtagen då detta kan skada kablagen.
  - Kontrollera att styrenheten och styrspaken är fria vid transporten. De kan skadas om de slår i något eller blir klämda.

- ! Observera!**
- Slå av hjälpmotorn vid transport av rullstolen utan brukare.
  - Hjälpmotorn Aura gör rullstolens grunddel 24 kg tyngre än standardrullstolen. Med hjälpmotorn, väger grunddelen därför cirka 60 kg.



\* För långtidförvaring med batteri: 10-30 °C

\*\* I extrema temperaturer måste batteriet laddas varje månad.

### Transport av rullstolen med brukare

Canto Nxt med hjälpmotorn Aura är en "kollisionssäkerhetstestad rullstol". Därmed kan Canto Nxt med hjälpmotorn Aura transporteras som rullstol med en brukare i en minibuss (se etiketten på rullstolen).

- ! Varning!**
- Transport med brukare är endast tillåten om rullstolen är utrustad med en etikett om test av kollisionssäkerhet.

- ! Observera!**
- Slå av hjälpmotorn Aura vid transport av rullstolen med en brukare.

### Förvaring

Rullstolen kan fällas ihop och förvaras enligt beskrivningen i rullstolens bruksanvisning. Det finns ett antal extra punkter att vara uppmärksam på när det gäller hjälpmotorn Aura.

- ! Var försiktig:**
- Rullstolen måste förvaras torrt. Luftfuktigheten får inte vara högre än 80 %. Utöver det, bör temperaturvariationer inte orsaka, exempelvis, att det bildas kondens på rullstolen.

- ! Observera!**
- Omgivningstemperatur vid förvaring: -10 till +60 °C.
  - Omgivningstemperatur vid förvaring om batteriet är anslutet till laddaren: +10 till +40 °C\*.
  - Batteriet måste fulladdas var tredje månad, även om rullstolen inte används. \*\*



### Återställning

Styrningen i Aura utför kontinuerligt kontroller av systemet för att verifiera att rullstolen fungerar korrekt. I händelse av ett fel, kommer hjälpmotorn att inaktiveras av säkerhetsskäl. Rullstolens parkeringsbroms kommer då att aktiveras automatiskt.

I händelse av ett fel, kommer batteriindikeringen att börja blinka. Antalet blinkande lampor indikerar typen av fel. Se tabellen i kapitlet "Fel" för betydelsen. Du kan lösa många av dessa fel genom att återställa rullstolen:

1. Slå av hjälpmotorn och vänta fem sekunder.
2. Slå sedan på hjälpmotorn igen.

Om en återställning inte löser problemet, eller om felet inträffar ofta, bör rullstolen kontrolleras av återförsäljaren och får endast användas igen om återförsäljaren anser att systemet fungerar bra.

### Ovanligt beteende

Om hjälpmotorns beteende avviker från det normala, och i synnerhet om detta påverkar hanteringen av rullstolen, får hjälpmotorn inte längre användas. Du måste slå av hjälpmotorn. Hjälpmotorn får bara användas igen om återförsäljaren har kontrollerat systemet och anser att det fungerar bra.

### ⚠ Observera!

- Även om hjälpmotorn Aura har godkänts som att den tål elektromagnetiska fält, så är det möjligt att Auras funktion kan påverkas negativt av mobil och elektronisk utrustning. Slå av Aura, vid dessa omständigheter.

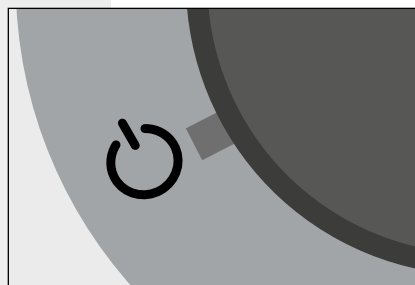

Slå av hjälpmotorn

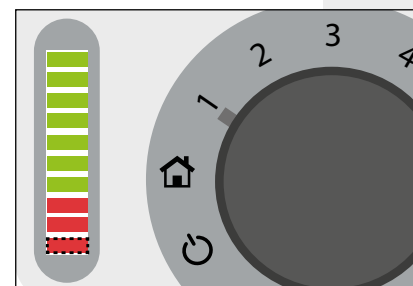

Batteriet är tomt

### Reparation

Försök aldrig att avhjälpa felen själv, utan kontakta din återförsäljare istället. Innan du tar kontakt med återförsäljaren bör du först slå av och på systemet (se Återställning). Kontakta din återförsäljare, om detta inte avhjälper felet (försök INTE att åtgärda felet själv).

### Felrapporternas betydelse på batteriindikeringen

Under normala omständigheter kommer batteriindikeringen i Aura att indikera batteriladdningens nivå. I händelse av ett fel, börjar batteriindikeringen att blinka och antalet blinkande lampor indikerar vilket fel som har inträffat.

Ett fel kan återställas genom att slå av hjälpmotorn, och sedan slå på den igen efter att felet har åtgärdats.



## Feltabell för batteriindikering

Antal blinkande indikeringslampor	Situation
1 tänd	Dålig anslutning till batteriet, eller så är batteriet tomt. Försök att ladda batteriet. Kontakta din återförsäljare om det inte hjälper.
1, blinkar en gång per sekund	Batteriet är nästan tomt. Ladda det omedelbart.
2	Motorkablarna har dålig anslutning. Kontakta återförsäljaren.
3	Kortslutning i motorkablarna. Kontakta återförsäljaren.
4	Fel i styrenheten. Kontakta återförsäljaren.
5	Fel i styrenheten. Kontakta återförsäljaren.
6, En kort blinkning var fjärde sekund	Hjälpmotor i viloläge. Slå av hjälpmotorn och slå sedan på den igen för att avsluta viloläget.
6, tänd	Batteriladdaren är ansluten. Slå av hjälpmotorn och slå sedan på den igen för att kunna köra.
7	Styrspaken användes medan enheten slogs på. Släpp styrspaken och slå på den igen. Kontakta din återförsäljare om det inte hjälper.
8	Batterispänningen är för låg. Ladda batteriet. Kontakta din återförsäljare om det inte hjälper.
9	Bromsarna är aktiva i frihjulsposition. Ställ båda frihjulsspakarna uppåt för att aktivera bromsarna. Slå av hjälpmotorn och slå sedan på den igen för att kunna köra.
10	Batteriladdningen är för hög. Kontakta återförsäljaren.

## Feltabell för övriga situationer

Antal blinkande indikeringslampor	Situation
Indikeringen är släckt trots att hjälpmotorn är aktiverad	Batteriet är tomt. Ladda batteriet. Kontakta din återförsäljare om det inte hjälper.
Ljusstapeln går från 1-10 lampor och tillbaka	Styrspaken användes medan enheten slogs på. Släpp styrspaken. Kontakta din återförsäljare om det inte hjälper.

## Signallampor på batteriladdaren

Lampa	Situation
Röd	Batteriet laddas.
Blinkar rött	Batterispänningen är för låg, för mycket urladdat. Den maximala laddningstiden på sju timmar har överskridits, laddningen kommer att pausas.
Grön	Batteriet är fulladdat (med bara en liten underhållsladdning).
Blinkar grönt	Batteriet är helt fulladdat och tar inte emot mer laddning. Det finns inget anslutet batteri.
Blinkar mellan rött och grönt	Laddaren växlar mellan laddning och underhållsladdning. Processen upprepas automatiskt ett antal gånger tills batteriet är helt fulladdat (lampan lyser grönt).



## Garanti

### Allmänna garantivillkor

Produkter från Life & Mobility tillverkas med omsorg och inspekteras noggrant innan de lämnar fabriken. Skulle det visa sig att en produkt inte motsvarar förväntningarna, ber vi dig att kontakta den part där du köpte produkten. Life & Mobility respekterar de lagar och bestämmelser som skyddar konsumenter, och som gäller i det land där produkten är köpt.

Garantin omfattar inte fel som orsakas av: underlåtenhet att följa anvisningarna för användning och underhåll, onormal användning, slitage, vårdslöshet, överbelastning, olyckor orsakade av tredje part, användning av delar som inte är original eller fel där orsaken inte är relaterad till produkten.

Denna garanti ersätter alla andra garantier som antingen gäller enligt lag eller har meddelats verbalt, med undantag för eventuella skriftliga garantier som tillhandahållits av Life & Mobility.

Garantierna gäller endast inom EU.

## Avfallshantering av produkt och förpackning

Ur ett miljöperspektiv, rekommenderar vi att du avfallshanterar produkten och förpackningen separat i så stor utsträckning som möjligt, vilket gör det möjligt att återvinna de förbrukade materialen på ett effektivt sätt.

I de flesta fall kan du lämna in din förbrukade produkt till din återförsäljare av rullstolar. Om det inte är möjligt kan du lämna in hjulmotorn på din lokala återvinningsanläggning.



Den här bruksanvisningen har förberetts med yttersta omsorg och är baserad på den information som Life & Mobility kände till vid tidpunkten för publiceringen. Life & Mobility åtar sig inget ansvar för eventuella fel i texten eller konsekvenser därav.

Informationen i denna bruksanvisning gäller för standardversionen av produkten. Life & Mobility åtar sig inget ansvar för eventuella skador som kan inträffa på grund av ändringar eller modifieringar av produkten efter att den har sålts för första gången. Life & Mobility kan inte heller hållas ansvariga för eventuella skador som orsakats av arbete från tredje part.

Informationen i bruksanvisningen får inte reproduceras och/eller göras tillgänglig för allmänheten utan på förhand skriftligt godkännande av Life & Mobility.

I enlighet med den holländska lagen om varumärken (Dutch Trade Names Act), kan inte namn och varumärken som används av Life & Mobility anses vara fria.

Det går inte att härleda några rättigheter ur denna text. Föremål för förändringar.

© Life & Mobility – Med ensamrätt

Sikkerhetsinstrukser	4
Innledning	11
Tekniska specifikasjoner	12
Produktbeskrivelse	14
Bruk	15
Vedlikehold	21
Transport og lagring	22
Feil	24
Garanti	28
Kassering av produkt og emballasje	29



**OBS:**

- Denne håndboken er et tillegg til rullestolens brukerhåndbok. Alle sikkerhetsinstrukser i rullestolens brukerhåndbok gjelder også rullestoler utstyrt med en Aura skyvehjelp.
- Les denne brukerhåndboken og rullestolens brukerhåndbok nøye før du benytter skyvehjelpen.
- Hvis du ser dette symbolet i håndboken, angir det en instruks. Følg alltid denne instruksjonen. Skjødesløshet kan svekke effektiviteten til Aura skyvehjelp, og kan medføre personskaade eller skade på skyvehjelpen, rullestolen eller omgivelsene.

**Generelt****Advarsel:**

- Du må aldri endre skyvehjelpens struktur.
- Du må aldri åpne huset til de elektroniske komponentene. Dette kan føre til uopprettelig skade, og garantien vil bli ugyldig.

**OBS:**

- Aura skyvehjelp har et fullt programmerbart elektronisk kontrollsystem. Endringer i programmeringen skal bare foretas av Life & Mobilitys autoriserte serviceingeniører og forhandlere.
- Bruk bare opprinnelige deler og tilbehør fra Life & Mobility.
- Du må aldri dekke til eller fjerne sikkerhetsinstrukser og klebemerker.

**Personlige krav**

Aura skyvehjelp er en hjelp for ledsageren og stiller ingen andre krav til rullestolens bruker. Brukerkravene i rullestolens brukerhåndbok er fortsatt gyldige.

**OBS:**

- Skyvehjelpen deaktiveres ved defekt eller tomt batteri. Da må ledsageren være i stand til å gjøre rullestolen trygg. Dette kan for eksempel gjøres ved å sette rullestolen i frihjul og fortsette å skyve manuelt eller ved å sette på bremsen og be om hjelp.
- Ved bruk av Aura skyvehjelp i bakker er det ledsagerens fysiske form som delvis bestemmer i hvor store helninger rullestolen trygt kan brukes.

**Montering og justering****Advarsel:**

- Før du bruker skyvehjelpen må du kontrollere at alle delene er riktig montert og festet.

**OBS:**

- Når du stiller inn skyvehåndtakenes høyde og vinkel, må du sjekke at kablene ikke blir heftet fast.

**Bruk av Aura**

(Se også kapitlet "Bruk").

**Advarsel:**

- Slå av skyvehjelpen hvis rullestolen settes igjen uten tilsyn.

**OBS:**

- I Nederland er det obligatorisk å ha minst WA-ansvarsforsikring for din elektriske skyvehjelp.\*



**Bakker og andre hindringer****Advarsel:**

- Før du løser parkeringsbremsene med frihjulsspaken må du sjekke at rullestolen ikke kan foreta uventede bevegelser.
- Dette kan føre til farlige situasjoner, særlig i bakker. Du må ikke veksle til frihjul uten at det er absolutt nødvendig. I disse situasjonene må du først la brukeren komme ut av rullestolen og sørge for at du har nok hjelp til å kontrollere rullestolen. (Se også "Bruk av rullestolen uten skyvehjelp").

**OBS:**

- Unngå bakker med over 7° helning.
- Hold alltid kontroll på hastigheten i nedoverbakker.
- Aura skyvehjelp bruker mye mer elektrisitet i oppforbakker enn i flatt terreng. Dette kan redusere effektiviteten betraktelig. Sjekk batteriindikatoren for å hindre uventet oppstans.

**Batterilader**

(Se også kapitlet "Bruk").

**Advarsel:**

- Bruk bare batteriladeren til å lade opp Aura skyvehjelps oppladbare litiumion/litiumjern-batteri. Opplading av andre batterier enn de som er levert med Aura skyvehjelp, kan medføre eksplosjon og personskader.
- Lading av ikke-oppladbare batterier kan føre til eksplosjoner.
- Kortslutning av batteriladerens plugger + og - kan føre til sjokk, brann og/eller andre ulykker.
- Du må aldri lade Aura skyvehjelp hvis det sitter noen i rullestolen.

\* WA er ansvarsforsikring som kreves av statlig lovgivning. Enhver skade du påfører andre med skyvehjelpen og som du er lovlig ansvarlig for, vil bli refundert. Dette gjelder ikke skader på rullestolen som er din egen feil. Forsikrede kjøretøyer identifiseres ved en forsikringsplate på baksiden.

- Bruken av batteriladeren er forbeholdt de som fullt ut forstår instruksjonene og sikkerhetsinstruksene.
- Batteriladeren må holdes utilgjengelig for barn.
- Du må aldri åpne batteriladeren.
- Service må bare utføres av sertifiserte serviceteknikere.
- Ikke la en tilkoblet batterilader vært uten tilsyn. Ikke utfør lading om natten.

**Vær varsom:**

- Du må alltid først koble ladekabelen til Aura og så plugge batteriladeren inn i kontakten.
- Stopp ladingen ved å fjerne ladekabelen fra kontakten:
  - Hvis ladingen ikke er utført innen den foreskrevne maksimumsfristen på 7 timer.
  - Hvis det forekommer unormal lukt, lekkasjer eller deformering av laderen, batteriet eller andre deler.

**OBS:**

- Batteriladeren varmes noe opp under lading. Dette er normalt.
- Sjekk pluggens og kabelens isolasjon hver gang før bruk.
- Ikke bruk andre kabler enn den som er levert.
- Fjern pluggen fra kontakten når ladesyklusen er fullført.
- Batteriladeren må bare brukes i godt ventilerte områder.
- Batteriladeren må ikke utsettes for regn og fuktighet.
- Du må aldri dekke til batteriladeren. Hold den borte fra andre gjenstander.
- Du må alltid holde batteriladeren horisontal (på gummisåler).





## Aura-batteri

- Advarsel:**
- Ved uvanlig lukt, røyk, lekkasje og/eller deformering av batteriet må du ta det øyeblikkelig ut av bruk.
  - Ikke sett inn metalleder i ladekontakten. Dette kan føre til kortslutning.

- Vær varsom:**
- Pass på at du ikke overbelaster Aura. Følg anvisningen om maksimal brukervekt og bruksbetingelsene.
  - Slå av Aura øyeblikkelig hvis du merker defekter i batteriet eller de elektriske delene.

- OBS:**
- Ikke bruk kjemiske rensedmidler på de elektriske delene.
  - Kontroller at de elektriske delene beskyttes mot vann, f.eks. ved rengjøring.
  - Ikke kast tomme eller defekte batterier med vanlig husholdningsavfall. Forhør deg med lokale myndigheter om hvilke forskrifter som gjelder for kassering av farlig husholdningsavfall.

## Transport av tom rullestol

(Se også kapitlet "Transport og lagring").

- Advarsel:**
- Du må aldri fjerne skyvehåndtakene, da dette vil skade kablene.
  - Sørg for at kontrollenheten og kontrollspaken er fritt tilgjengelige under transporten. De kan bli skadet hvis de blir slått eller klemt.



- OBS:**
- Rullestolen kan foldes sammen som forklart i rullestolhåndboken.
  - Aura skyvehjelp gjør rullestolens hoveddel 24 tyngre. Dette betyr altså at rullestolens hoveddel i alt veier ca. 60 kg.
  - Slå av skyvehjelpen når du transporterer rullestolen tom.

## Transport av rullestol med bruker

(Se også kapitlet "Transport og lagring").

- Advarsel:**
- Transport med bruker er kun tillatt hvis rullestolen har en etikett som sier at den er kollisjonstestet.

- OBS:**
- Slå av skyvehjelpen når du transporterer rullestolen med bruker.

## Diverse

- Vær varsom:**
- Aura skyvehjelp er sprutsikker. Du må derfor unngå å kjøre gjennom grunne eller dype vannpytter.
  - Rullestolen som Aura skyvehjelp er montert på, må aldri rengjøres med høytrykksspyler eller hageslange da dette kan føre til uopprettelig skade på innretningen.
  - Du må ikke la Aura skyvehjelp komme i kontakt med sjøvann da dette vil føre til rust.
  - Du må ikke la Aura skyvehjelp komme i kontakt med sand. Sanden kan komme inn i de bevegelige delene i Aura og føre til unødvendig rask slitasje.



**EMC-godkjent**

Aura skyvehjelp er godkjent for EMC (elektromagnetisk kompatibilitet). Tester har vist at Aura ikke er følsom eller skadelig for mobilt kommunikasjonsutstyr og elektronisk kontrollert utstyr. Tross dette, vennligst vær varsom hvis du bruker Aura sammen med mobilt eller elektronisk utstyr.

Det frarådes å bruke Aura i nærheten av sterke elektriske eller magnetiske felter som forekommer f.eks. i industrielle omgivelser. Slå av skyvehjelpen hvis du merker problemer.

Kjære bruker,

En rullestol skal være komfortabel, ikke bare for brukeren, men også for ledsageren. Bare da garanteres optimal mobilitet.

Rullestolen er utstyrt med en Aura skyvehjelp. Denne brukerhåndboken inneholder alt du trenger å vite om Aura, fra sikkerhetsinstrukser og funksjoner til vedlikeholdstips. Avsnitt som er viktige for sikkerheten, er merket i teksten med et sikkerhetssymbol.

 **Advarsel:**

- Manglende overholdelse av sikkerhetsanvisninger, instruksjoner, advarsler og anbefalinger for vedlikehold kan ha en negativ virkning på skyvehjelpens ytelse og kan medføre personskader eller skade på rullestolen eller omgivelsene.

 **OBS:**

- Denne håndboken er et tillegg til rullestolens brukerhåndbok. Alle sikkerhetsinstrukser i rullestolens brukerhåndbok gjelder også rullestoler utstyrt med en Aura skyvehjelp.
- Les denne brukerhåndboken og rullestolens brukerhåndbok nøye før du benytter skyvehjelpen.
- Oppbevar brukerhåndboken på et trygt sted for en eventuell annen fremtidig bruker.

Vi vil holde deg informert om oppdateringer, brukererfaringer og annen nyttig informasjon. Du kan lese våre siste nyheter jevnlig på nettstedet [www.life-mobility.com](http://www.life-mobility.com).

Med vennlig hilsen  
Life & Mobilitys administrasjon og stab





**Kontroll av leveransen**

Før du bruker skyvehjelpen må du kontrollere om leveringen stemmer med produktbeskrivelsen nedenfor. Informer forhandler hvis du konstaterer transportskade ved levering.

Life & Mobility har tillit til at skyvehjelpen møter dine forventninger og håper du får mye glede av den.

**Produktbeskrivelse**

Skyvehjelp

- A. Kontrollenhetens kontrollpanel
- B. Kontrollenhetens kontrollspak
- C. Ladertilkoblingspunkt
- D. Hjul med fremdriftsmotor
- E. Frihjulsspak (liten svart spak)
- F. Hus for kontroller og batteri
- G. Batteri

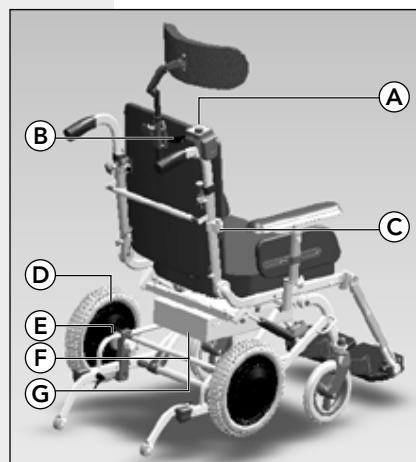

Produktbeskrivelse

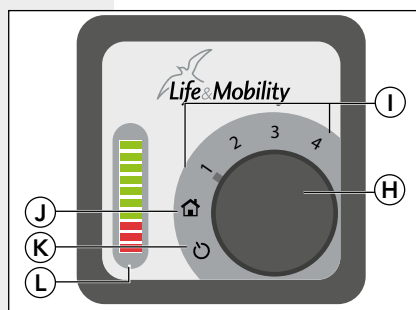

Kontrollpanel

Kontrollpanel

- H. Valgbryter
- I. Hastighetsinnstilling 1 til 4
- J. Innendørsinnstilling
- K. Av-posisjon
- L. Batteriindikator

Ikke avbildet

- Batterilader med tilkoblingskabel

**Batteriet ved levering**

Rullestolens batteri er ladet ved levering. Dette betyr at rullestolen er klar til bruk. Det er mulig at batteriet ikke er fullt ladet fordi det delvis er utladet under lagring og transport.

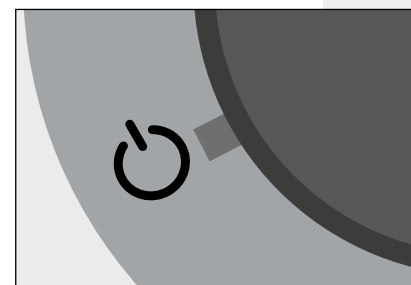

"Av"-posisjon

**Start og innstilling av hastighet**

Aura skyvehjelp leveres med en valgbryter som slår den av og på. Du kan også velge maksimal hastighet med denne bryteren.

"Av"-posisjon

Skyvehjelpen er slått av. Rullestolens parkeringsbrems er aktivert.

Innendørsinnstilling

Skyvehjelpen er slått på. Kjørehastighet og akselerering er begrenset ved bruk innendørs og ved manøvrering i små rom.

Hastighetsinnstilling 1 til 4

Skyvehjelpen er slått på. Maksimal kjørehastighet kan stilles inn fra ca. 2 km/t (posisjon 1) til ca. 6 km/t (posisjon 4)

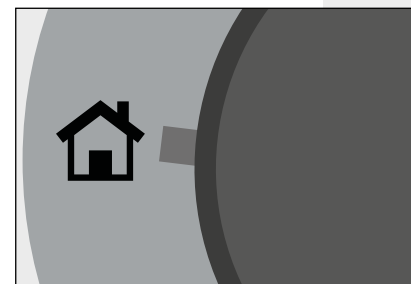

Innendørsinnstilling



**Tips:** Hvis påkrevd kan forhandleren justere hastigheten og akselereringen.

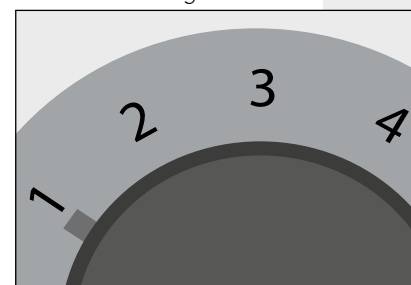

Hastighetsposisjon 1

**Bruk av Aura**



**OBS:**Før du kjører må du sjekke om batteriet er fullt ladet. Utilstrekkelig lading kan bety at skyvehjelpen stopper på veien (se også "Lade batteriet").

1. Slå på skyvehjelpen.
2. Velg maksimal kjørehastighet.

Kjør forover

- Skyv kontrollspaken nedover. Rullestolen kjører forover.

**Advarsel:**



- Gasshåndtaket må aldri blokkeres.

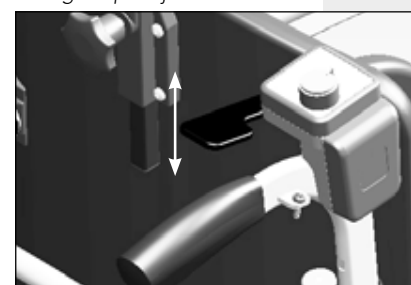

Bruk kontrollspaken



- ! OBS:**
- Jo lenger gasshåndtaket trykkes ned, desto høyere er hastigheten.
  - Valgbryteroppsettet bestemmer hastigheten til en kontrollspak som er helt trykt ned.
  - Slipp gasshåndtaket i god tid når du nærmer deg hindringer. Ved å kjøre for fort over en hindring (f.eks. en fortauskant) risikerer du at rullestolen plutselig stanser, og dette kan være ubehagelig for brukeren.
  - Rullestolens parkeringsbrems kobles ut automatisk hvis kontrollspaken trykkes ned. Når kontrollspaken ikke lenger brukes og rullestolen stanser, vil parkeringsbremsen igjen bli satt på. Når bremsen slås av og på høres en klikkelyd.
  - Unngå å få klær o.l. klemt fast i gasshåndtaket.

**Rygging**

- Skyv kontrollspaken oppover. Rullestolen kjører bakover.

- ! OBS:**
- Jo lenger spaken trykkes opp, desto høyere er hastigheten.
  - Maksimal ryggehastighet er ca. halvparten av maksimal kjørehastighet.

**Bremser**

Hvis du trenger å bremse under en tur med skyvehjelpen, tåler skyvehjelpen det. Det gjør det lettere å gå ned en bakke.

- Du må ikke trykke kontrollspaken så langt ned som mulig eller slippe den helt. Parkeringsbremsen vil bli aktivert automatisk når gasshåndtaket ikke brukes.



**Frihjulsetikett**

Spak opp:  
parkeringsbrems aktivert  
Spak ned:  
frihjul aktivert

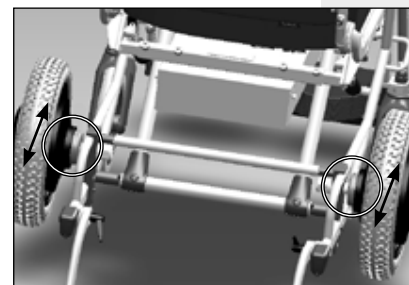

Bruk frihjulsspaken

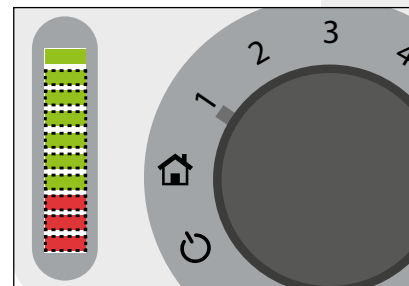

Frihjulsspak aktivert, skyvehjelp på

**Kjøring uten skyvehjelp**

Under normale omstendigheter kan en rullestol med Aura skyvehjelp bare kjøres med skyvehjelpen. Når skyvehjelpen slås av, kobles parkeringsbremsen inn og det er ikke mulig å kjøre lenger.

For å kunne kjøre rullestolen hvis batteriet er tomt eller hvis det forekommer en feil, er motorene utstyrt med frihjulsspaker. Disse spakene kan brukes til å slå av parkeringsbremsen når skyvehjelpen slås av.

- ! Advarsel:**
- Før du løser parkeringsbremsene med frihjulsspaken må du sjekke at rullestolen ikke kan foreta uventede bevegelser.
  - Dette kan føre til farlige situasjoner, særlig i bakker. Du må ikke veksle til frihjul uten at det er absolutt nødvendig. I disse situasjonene må du først la brukeren komme ut av rullestolen og så sørge for at du har nok hjelp til å kontrollere rullestolen.

- ! OBS:**
- Pass på at parkeringsbremsene alltid er slått på igjen før du lar rullestolen stå uten tilsyn.

Slå parkeringsbremsene av og på  
1. Skyv den svarte frihjulsspaken nedover på begge hjul.

Parkeringsbremsene er nå slått av.  
**OBS:** Hvis parkeringsbremsene slås av ved hjelp av frihjulsspakene, kan ikke skyvehjelpen brukes lenger. Når frihjulsspakene er slått på, viser batteriindikatoren ni lamper som blinker raskt.



2. Skyv den svarte frihjulsspaken oppover på begge hjul for å reaktivere parkeringsbremsen.
3. Slå raskt av Aura skyvehjelp og slå den på en gang til for å bruke den.

**Bakker**

Aura skyvehjelp gjør det vesentlig lettere å kjøre opp og ned bakker. Men det finnes en rekke punkter som trenger ekstra oppmerksomhet ved kjøring i bakker.

- ! OBS:**
- Unngå bakker med over 7° helning.
  - Hold alltid kontroll på hastigheten i nedoverbakker.
  - Aura skyvehjelp bruker mye mer elektrisitet i oppforbakker enn i flatt terreng. Dette kan redusere effektiviteten betraktelig. Sjekk batteriindikatoren for å hindre uventet oppstans.
  - Hvis det er nødvendig å bremse i en bakke ved å slå av frihjulsspakene, må du være hundre prosent sikker på at rullestolen ikke kan rulle ned bakken. Se også "Kjøring uten skyvehjelp".

**Overføring av bruker**

- ! Advarsel:**
- Du må alltid slå av skyvehjelpen når brukeren skal i eller av rullestolen.

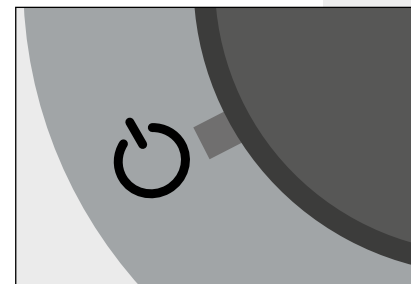

Slå av skyvehjelpen

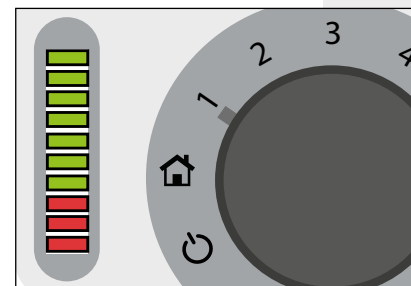

Batteriet er fullt

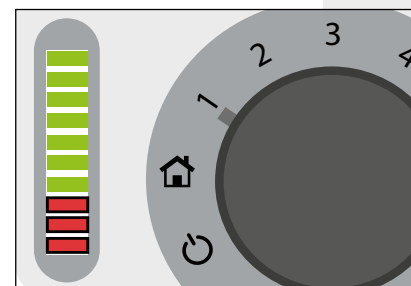

Batteriet er nesten tomt

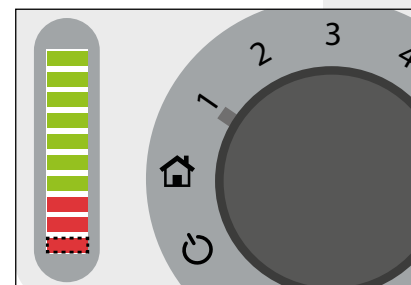

Batteriet er under 10 % ladet

**Kontroll av batteriet**

Kontrollpanelet er utstyrt med en LED-batteriindikator som du kan bruke til å sjekke ladingen som er igjen i batteriet. Hvis alle indikatorlamper er tent, er batteriet helt ladet.

- ! OBS:**
- Hvis bare de nederste tre (røde) lampene er tent, må batteriet lades så raskt som mulig for å unngå at skyvehjelpen deaktiveres fordi batteriet er tomt.
  - Hvis ladingen er under 10 %, vil den siste lampen begynne å blinke, og rullestolens maksimale hastighet vil bli begrenset.

**Opplading av batteriet**

- ! OBS:**
- Du kan ikke bruke skyvehjelpen under lading.
  - Batteriet må bare lades ved omgivelsestemperaturer fra +10 til +40 °C\*.
  - Hvis omgivelsestemperaturen er under -10 °C eller over 60 °C, får batteriet en kortere levetid og må lades opp oftere.
  - Batteriet trenger full opplading minst en gang hver 3. måned selv om rullestolen ikke brukes.
  - Batteriladeren kan bare brukes i tørre områder.



Batteriet trenger ikke å være tomt før det lades opp på nytt. Du kan lade batteriet på nytt når som helst. Du kan også avbryte ladingen når som helst. Opplading av et helt utladet batteri tar ca. 7 timer.

1. Fest batteriladeren til koblingspunktet på rullestolen (C).
2. Sett pluggen i veggkontakten.  
*Signallampen på laderen vil bli rød\*\*.*



Koblingspunkt for batterilader

Hvis skyvehjelpen aktiveres mens laderen er koblet til, viser batteriindikatoren seks lamper som blinker raskt på kontrollpanelet som tegn på at rullestolen ikke kan kjøres.

Gjør følgende for å kjøre igjen:

1. Ta pluggen ut av veggkontakten.
2. Koble batteriladeren fra rullestolen.
3. Slå av skyvehjelpen og slå den så på igjen.

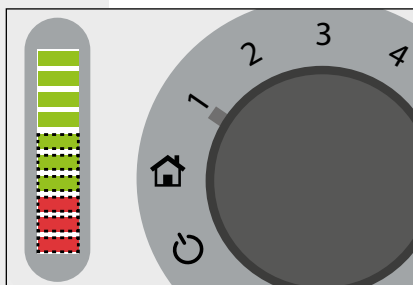

Lader tilkoblet og skyvehjelp aktivert

\* For lang tids lagring av batteriet: 10–30 °C.

\*\* Hvis laderlampen fortsatt er grønn mens batteriet er delvis eller helt utladet, er det en feil i rullestolen eller laderen. Batteriet vil ikke lades. Du må da koble fra laderen. Vennligst kontakt forhandleren.

### Rengjøring

De elektroniske delene må ikke bli våte når rullestolen rengjøres. Dette gjelder spesielt kontrollen på håndtaket, boksen under setet og hjulenes motorer. De kan bare rengjøres med en fuktet klut.

Hvilke rengjøringsprodukter som er tillatt for rullestolen, er angitt i håndboken.

#### **Vær varsom:**

- Da Aura skyvehjelp er sprutsikker, må rullestolen aldri rengjøres med høytrykksspyler eller hageslange.

#### **Tips:**

- Rengjør rullestolens avtakbare deler, dvs. sete, ryggstø, armlener osv. på avstand fra selve rullestolen. Med denne enkle fremgangsmåten hindrer du at kontrollkomponentene blir våte.

### Mindre vedlikehold

Selve skyvehjelpen trenger ikke vedlikehold. Annet vedlikehold er angitt i rullestolhåndboken.



### Transport av tom rullestol

Rullestolen kan foldes sammen som forklart i rullestolhåndboken. Det finnes også andre punkter som krever din oppmerksomhet når det gjelder skyvehjelpen.

- ⚠ Advarsel:**
- Du må **ALDRI** sette rullestolen i nøytral ved transport i drosje.
  - Du må ikke forveksle nøytral med parkeringsbremsen. Parkeringsbremsen aktiveres automatisk når skyvehjelpen slås av.
  - Parkeringsbremsen fungerer **IKKE** hvis nøytral er koblet inn.

- ⚠ Vær varsom:**
- Når du løfter rullestolen, må du bare holde i faste deler av rammen og ikke i avtakbare tilbehørsdeler som armlener, benstøtteunderlag, ryggstø o.l.
  - Du må aldri fjerne skyvehåndtakene, da dette vil skade kablene.
  - Sørg for at kontrollenheten og kontrollspaken er fritt tilgjengelige under transporten. De kan bli skadet hvis de blir slått eller klemt.

- ⚠ OBS:**
- Slå av skyvehjelpen når du transporterer rullestolen tom.
  - Aura skyvehjelp gjør rullestolens hoveddel 24 tyngre. Dette betyr altså at rullestolens hoveddel i alt veier ca. 60 kg.



\*\* For langtidslagring med batteri: 10–30 °C

\*\* Ved ekstreme temperaturer må batteriet lades hver måned.

### Transport av rullestol med bruker

Canto NXT med Aura skyvehjelp er en kollisjonstestet rullestol. Dermed kan Canto NXT med Aura skyvehjelp transporteres som rullestol med bruker i en minibuss (se indikasjonsetiketten på rullestolen).

- ⚠ Advarsel:**
- Transport med bruker er kun tillatt hvis rullestolen har en etikett som sier at den er kollisjonstestet.

- ⚠ OBS:**
- Slå av Aura skyvehjelp når du transporterer rullestolen med bruker.

### Lagring

Rullestolen kan foldes sammen og lagres som forklart i rullestolhåndboken. Det finnes også andre punkter som krever din oppmerksomhet når det gjelder lagring av Aura skyvehjelp.

- ⚠ Vær varsom:**
- Rullestolen må være tørr når den settes bort. Fuktigheten må ikke være over 80 %. Videre må temperaturvariasjonene ikke forårsake kondensasjon på rullestolen.

- ⚠ OBS:**
- Omgivelsestemperatur ved lagring: -10 til +60 °C.
  - Omgivelsestemperatur ved lagring hvis batteriet er koblet til laderen: +10 til +40 °C\*.
  - Batteriet trenger full opplading minst en gang hver 3. måned selv om rullestolen ikke brukes.\*\*





**Tilbakestilling**

Aura-kontrollen utfører kontinuerlige systemkontroller for å sjekke at rullestolen fungerer riktig. Skyvehjelpen deaktiveres av sikkerhetsgrunner hvis det finnes en feil. Rullestolens parkeringsbrems blir så aktivert automatisk.

Ved feil begynner batteriindikatoren å blinke. Antallet blinkende lamper angir type feil. Se tabellen i kapitlet "Feil" angående betydningen. Du kan løse mange av disse feilene ved å tilbakestille rullestolen:

1. Slå av skyvehjelpen og vent i 5 sekunder.
2. Slå så på skyvehjelpen igjen.

Hvis tilbakestillingen ikke fungerer eller hvis det ofte skjer feil, må rullestolen kontrolleres av forhandleren og kan bare brukes på nytt hvis forhandleren anser at systemet fungerer som det skal.

**Unormal oppførsel**

Hvis skyvehjelpens oppførsel avviker fra det som er normalt og særlig hvis dette har negative følger for styringen av rullestolen, kan ikke skyvehjelpen brukes lenger. Du må slå av skyvehjelpen. Skyvehjelpen kan bare brukes på nytt hvis forhandleren har sjekket systemet og anser at det fungerer riktig.

**OBS:**

- Selv om Aura skyvehjelp er blitt godkjent for å kunne motstå elektromagnetiske felt, er det mulig at Auras funksjon påvirkes negativt av mobilt og elektronisk utstyr. Ved slike omstendigheter må du slå Aura-en av.

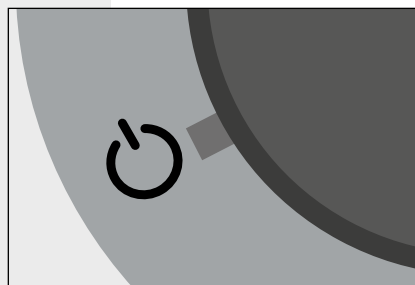

Slå av skyvehjelpen

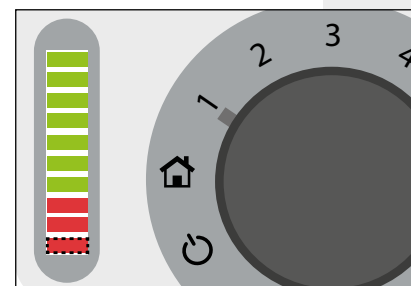

Tomt batteri

**Reparasjon**

Du må aldri prøve å reparere feil selv, men alltid ta kontakt med forhandler. Før du varsler forhandler må du først slå systemet av og på igjen (se Tilbakestilling). Hvis dette ikke løser problemet, vennligst kontakt forhandler (du må IKKE prøve å gjøre noe selv).

**Tolkning av feilrapportene på batteriindikatoren**

Under normale omstendigheter angir Aura-batteriindikatoren batteriladerens nivå. Ved feil begynner batteriindikatoren å blinke, og antallet blinkende lamper angir hvilken feil som har inntruffet.

En feil kan nullstilles ved å slå skyvehjelpen av og på igjen etter at feilens årsak er korrigert.



## Feiltabell, batteriindikator

Antall blinkende indikatorer	Situasjon
1, raskt	Dårlig forbindelse med batteriet eller tomt batteri. Prøv å lade batteriet. Hvis dette ikke hjelper, ta kontakt med forhandler.
1, 1x per sek.	Batteri nesten tomt Lad det opp øyeblikkelig.
2	Dårlig tilkobling i motorkablingen. Ta kontakt med forhandler.
3	Kortslutning i motorkablingen. Ta kontakt med forhandler.
4	Feil i kontrolleren. Ta kontakt med forhandler.
5	Feil i kontrolleren. Ta kontakt med forhandler.
6, 1x per 4 sek., kort blinking	Skyvehjelp i hvilemodus. Slå av skyvehjelpen og slå den så på igjen for å avslutte hvilemodus.
6, raskt	Batteriladeren er tilkoblet. Slå av skyvehjelpen og slå den så på igjen for å kunne kjøre.
7	Kontrollspaken brukt under innkobling. Slipp kontrollspaken, og slå på igjen. Hvis dette ikke hjelper, ta kontakt med forhandler.
8	Batterispenningen er for lav. Lad opp batteriet. Hvis dette ikke hjelper, ta kontakt med forhandler.
9	Bremsene er satt i frihjulsposisjon. Sett begge frihjulsspaker oppover for å aktivere bremsene. Slå av skyvehjelpen og slå den så på igjen for å kunne kjøre.
10	For høy batterilading. Ta kontakt med forhandler.

## Feiltabell, andre situasjoner

Antall blinkende indikatorer	Situasjon
Indikatoren er av selv om skyvehjelpen er aktivert	Batteriet er tomt. Lad opp batteriet. Hvis dette ikke hjelper, ta kontakt med forhandler.
Lyssøylen går fra 1 til 10 lamper og tilbake	Kontrollspaken brukt under innkobling. Slipp kontrollspaken. Hvis dette ikke hjelper, ta kontakt med forhandler.

## Signallamper på batteriladeren

Lampe	Situasjon
Rød	Batteriet er i ferd med å lades.
Blinkende rødt	Batterispenningen er for lav. For sterkt utladet. Den maksimale ladetiden på 7 timer er overskredet. Ladingen vil bli avbrutt.
Grønn	Batteriet er fullt (med bare litt flytende lading).
Blinkende grønt	Batteriet er helt fullt og tåler ikke mer lading. Det er ikke tilkoblet noe batteri.
Blinker vekselvist rødt og grønt	Laderen veksler mellom lading og etterlading. Denne prosessen gjentar seg et antall ganger til batteriet er helt fullt (lampen er grønn).



## Garanti

### Garantibetingelser

Produktene fra Life & Mobility er laget med omhu og er nøye inspisert før de forlater fabrikkene. Skulle det skje at et produkt ikke oppfyller forventningene, vennligst ta kontakt med forretningen der du kjøpte det. Life & Mobility respekterer lover og forskrifter som beskytter forbrukeren og som gjelder i landet der produktet kjøpes.

Garantien dekker ikke feil som skyldes: manglende utførelse av instruksene for bruk og vedlikehold, feil bruk, slitasje, forsømmelse, overbelastning, ulykker forårsaket av tredjeparter, bruk av ikke-originale komponenter eller feil som ikke er forbundet med produktet.

Denne garantien har fortrinn fremfor alle andre garantier som er fastsatt i lov eller annonsert muntlig, med unntak av alle skriftlige garantier gitt av Life & Mobility.

Garantiene er kun gyldige innen EU.

## Kassering av produkt og emballasje

Fra et miljøperspektiv anbefaler vi at du kasserer produktet og emballasjen separat, i den grad det er mulig, slik at de brukte materialene kan bli effektivt resirkulert.

I de fleste tilfellene kan du innlevere produktet til din rullestolforhandler. Hvis dette ikke er mulig, kan du innlevere skyvehjelpen på din lokale stasjon for avfallsinnsamling.



Denne håndboken er blitt utarbeidet med største omhu ut fra de opplysningene som var kjent for Life & Mobility på publikasjonstidspunktet. Life & Mobility fraskriver seg ansvar for eventuelle feil i teksten og for konsekvensene av disse.

Opplysningene i denne håndboken gjelder produktets standardversjon. Life & Mobility fraskriver seg ethvert ansvar for skader som kan oppstå grunnet endringer i produktet etter at det er blitt solgt første gang. Life & Mobility kan heller ikke holdes ansvarlig for skader forårsaket av tredjeparters inngrep.

Opplysningene i denne håndboken må ikke gjengis og/eller offentliggjøres på noen måte uten forutgående skriftlig tillatelse fra Life & Mobility.

I henhold til den nederlandske loven om handelsnavn, kan det være at handelsnavn og varemerker som brukes av Life & Mobility, ikke er å anse som frie.

Ingen rettigheter kan avledes av denne teksten. Med forbehold om endringer.

© Life & Mobility – Alle rettigheter forbeholdt





## Make Rehab A/S

info@makerehab.dk  
makerehab.com

Hovedkontor  
+45 91 912 912

Sjælland & øerne  
+45 91 917 917

Jylland & Fyn  
+45 91 919 919